

Duschpaneele

# Garantie-Pass

(bitte zusammen mit dem Kaufbeleg unbedingt aufbewahren und abheften)

**Verehrter Kunde,**

vielen Dank, dass Sie dieses Produkt erworben haben. Damit Sie lange Zeit Freude mit diesem Artikel haben, bitten wir Sie, die nachstehenden Hinweise und Tipps zu beachten.

**Kontrolle des Produktes:**

Prüfen Sie Ihre Duschbrause vor dem Einbau auf evtl. eingetretene Transport- oder sonstige Beschädigungen. Nach erfolgtem Einbau eines Produktes kann keine Garantie für Schäden übernommen werden. Chromoberflächen weisen aufgrund ihres Herstellungsverfahrens charakteristische Merkmale auf. Es können sogenannte Haarkratzer oder Unregelmäßigkeiten auftreten. Sollten Sie dennoch Grund zur Beanstandung sehen, so gilt ein Betrachtungsabstand von 1,5 m bei normalen Beleuchtungsverhältnissen. Der Gesamteindruck ist entscheidend.

**Montage:**

Bevor Sie mit der Montage beginnen, reinigen Sie Zuleitung und Wandanschlussgewinde sorgfältig (Dichtungsreste entfernen und ca. 3 Min. spülen), da sonst Schmutzpartikel die Funktion der Duschbrause beeinträchtigen. Um eine einwandfreie Funktion des Produktes zu garantieren ist es unbedingt erforderlich, die Montage entsprechend der nachfolgenden Anleitung durchzuführen. Sollten Sie trotz sorgfältiger Montage entsprechend der Anleitung Grund zur Beanstandung haben oder einen technischen Rat benötigen, so steht Ihnen unsere Hotline zur Verfügung.

**Garantieumfang / Ersatzteile:**

Die Garantie deckt Fabrikations- und Materialfehler. Davon ausgenommen sind: Transportschäden, Bestellfehler, Schäden durch Montage, Bedienungs- und Pflegefehler, Schäden durch Verwendung von Kosmetika, färbenden Flüssigkeiten und Lebensmitteln, Farbabweichungen, herstellungsbedingte Oberflächenbeeinträchtigungen, Verschleißteile. Der Hersteller behält sich Reparatur oder Ersatzteillieferung vor. Die beim Transport oder Einbau beschädigten Produktteile oder Verschleißteile können über unsere Dusch-Service-Stelle bestellt werden.

**Reinigung/Pflege:**

Die Lebensdauer der Brausen kann durch regelmäßiges Entkalken deutlich verlängert werden. Hierzu die Komponenten ausbauen und einen Tag in Essigwasser legen. Mit weicher Bürste unter fließendem Wasser den Kalk abspülen.

**Ihr Ansprechpartner:**

Anschrift: Duschservice · Zum Hohlen Morgen 22 · 59939 Olsberg · Germany

Telefax: 0049 29 62 / 9 72 42 60

E-mail: ersatzteile@duschservice.de

Für Ihr Vertrauen bedanken wir uns sehr herzlich und hoffen, Sie sind mit unserem Produkt zufrieden. Sollten Sie Verbesserungsvorschläge oder Anregungen haben, bitte schreiben Sie uns.

**Made in Germany**

Ihr DuschMaster-Team

Shower panel

# Warranty Pass

(please retain and file together with the purchase receipt)

**Dear customer,**

Thank you for purchasing this product. We would like to ask you to observe the following notes and tips so that you can enjoy this product for a long time.

**Checking the product:**

Check your Shower-Set prior to installation for transport damage or other damage that may have occurred. Following the installation of a product no warranty for damage can be accepted.

Chrome surfaces have certain manufacturing characteristics. These may be hairline scratches or irregularities in the metal. There should be no cause for concern if you cannot see any such imperfections when standing at a distance of 1,5 meters from the object and under normal lighting conditions. The overall impression is conclusive.

**Assembly:**

Before assembling, carefully clean feed pipe and threaded wall connection (remove remains of joint packing and rinse for about 3 min.), otherwise dirt particles might affect the function of the Shower-Set. In order to guarantee that the product functions correctly, it is essential to assemble it in accordance with the following instructions. If, in spite of the greatest care in assembly in accordance with the instructions, you should have reason for complaint or need technical advice, our hotline is available. Care should be taken that no hoses are kinked or crushed.

**Warranty / Spare parts:**

The warranty covers fabrication defects and material defects, except for damages occurred during transportation, faulty orders, damages caused during installation, inappropriate handling and cleaning, damages caused by the use of cosmetics, colouring liquids and food, colour deviation, impairment of surface due to fabrication, wear and tear parts. The manufacturer reserves the right to repair or replace. The product components or wearing parts damaged during transport or installation can be ordered via our Shower Service department.

**Cleaning/care:**

The life of the showerheads can be significantly prolonged by regular descaling. To do this, remove the components and leave them to soak for one day in water containing vinegar. Clean off the scale with a soft brush under running water.

**Contact:**

Spare parts: Fax 0049 29 62 / 9 72 42 60

E-mail: ersatzteile@duschservice.de

We cordially thank you for your trust and hope that you are satisfied with our product. If you have improvement suggestions or other suggestions, please write to us.

Your DuschMaster Team

**Made in Germany**

Colonne de douche

# Passeport garantie

(à conserver et à accrocher impérativement avec le justificatif d'achat)

**Cher client,**

Nous vous remercions d'avoir acheté ce produit. Afin que vous puissiez vous réjouir de l'achat de cet article, nous vous demandons de tenir compte des instructions données ci-dessous.

**Contrôle du produit:**

Avant le montage, vérifiez si votre Ensemble de douche n'a pas subi d'éventuels dommages lors du transport ou d'autres dommages. Après le montage du produit, on ne peut pas assumer de garantie pour d'autres dommages.

La surface de chrome présente des caractéristiques du fait de son procédé de fabrication. Il peut apparaître des rayures comme des cheveux ou des irrégularités. Cependant, si vous aviez une raison de faire une réclamation, on appliquera une distance d'observation de 1,5 m dans des conditions d'éclairage normal. L'impression d'ensemble est déterminante.

**Montage:**

Avant de commencer le montage, nettoyez soigneusement la conduite d'alimentation et le filet de raccordement mural (enlever les restes de joints et rincer pendant environ 3 minutes), sans quoi des particules de saletés risquent d'affecter le fonctionnement de l'ensemble de douche. Afin de garantir un fonctionnement parfait du produit, il est impératif de réaliser le montage conformément au mode d'emploi suivant. Si, malgré un montage soigneux conforme au mode d'emploi, vous avez un motif de réclamation ou avez besoin d'un conseil technique, notre assistance téléphonique se tient à votre disposition. Veiller à ce qu'aucun tuyau ne soit plié ou écrasé.

**Etendue de garantie / Pièces détachées:**

Les parties de produit endommagées lors du montage ou du montage ou les pièces d'usure peuvent être commandées par l'intermédiaire de notre S.A.V. douches.

La garantie couvre des défauts de fabrication et de matériel. Exclus sont: dégâts causés par transport; erreur de commande; dommage causé lors du montage, manipulation ou entretien; dégâts causés par l'utilisation de nettoyeurs inappropriés, de produits de beauté, liquides ou aliments colorants; différence de couleur; imperfection de la surface résultant du processus de production; pièces d'usure. Le fabricant se réserve le droit de réparation ou remplacement.

**Nettoyage/entretien:**

La durée de vie des douches peut être nettement prolongée grâce à un détartrage régulier. Pour cela, démonter les composants et les laisser reposer pendant un jour dans de l'eau additionnée de vinaigre. Faire partir le calcaire à l'aide d'une brosse souple sous l'eau courante.

**Contact:**

Duschservice · Zum Hohlen Morgen 22 · 59939 Olsberg · Allemagne

Téléfax: 0049 29 62 / 9 72 42 60

E-mail: ersatzteile@duschservice.de

Nous vous remercions sincèrement de votre confiance et espérons que vous êtes satisfait de notre produit. Si vous avez des propositions d'amélioration ou des suggestions à faire, vous voudrez bien nous écrire.

Votre équipe spécialisée dans la DuschMaster

Made in Germany

Douchepaneel

# Garantiepas

(Samen met aankoopfactuur in ieder geval bewaren)

**Geachte klant,**

Hartelijk dank dat u dit product hebt gekocht. Opdat u lang plezier aan dit artikel zult hebben, verzoeken wij u de volgende richtlijnen en tips na te leven.

**Controle van het product:**

Controleer uw Shower-Set voor de montage op eventuele transport- of andere schade. Na de montage van een product kan geen garantie voor beschadiging worden verleend.

Chroomafwerking heeft productieveafhankelijke kenmerken. Er kunnen z.g. haarkrasjes en oneffenheden zichtbaar zijn. Indien U toch reden voor reclamatie heeft dan geldt een zichafstand van 1,5 m bij normale lichtomstandigheden. De totaalindruk is maatgevend.

**Montage:**

Maak voordat u met de montage begint de toevoerleiding en de schroefdraadaansluiting zorgvuldig schoon (verwijder de afdichtingrestanten en spoel alles ca. 3 min. met stromend water door), omdat anders vuildeeltjes de goede werking van de Shower-Set kunnen beïnvloeden. Om een correcte werking van het product te garanderen, is het beslist noodzakelijk dat de montage volgens de onderstaande handleiding geschiedt. Wanneer u ondanks zorgvuldige montage conform de handleiding niet tevreden bent of technisch advies wenst, neem dan contact op met onze hotline. Let erop dat de slangen nergens geknikt zijn en vrije doorstroming hebben.

**Reserveonderdelen:**

De bij het transport of de montage beschadigde onderdelen of slijtage-onderdelen kunnen via onze douche-service worden besteld. De garantie dekt fabricatie- en materiaalfouten. Hiervan zijn uitgesloten: transportschade, bestelfouten, schade door montage, gebruiks- en onderhoudsfouten, schade door het gebruik van cosmetica, gekleurde vloeistoffen en levensmiddelen, kleurafwijkingen, fabricageafhankelijke oppervlaktebeïnvloeding, slijtagedelen. De fabrikant behoudt het recht tot bepaling voor reparatie of vervanging.

**Schoonmaken/onderhoud:**

De levensduur van de douches kan door regelmatig ontkalken duidelijk verlengd worden. Haal daarvoor de componenten eraf en leg ze een dag in azijnwater. Spoel dan de kalk er onder stromend water met een zachte borstel af.

**Uw contactdetails:**

Duschservice · Zum Hohlen Morgen 22 · 59939 Olsberg · Duitsland

Telefax: 0049 29 62 / 9 72-42 60

E-mail: ersatzteile@duschservice.de

Wij danken u voor het vertrouwen en hopen dat u met ons product tevreden bent. Indien u voorstellen in verband met verbeteringen of andere tips heeft, verzoeken wij u deze aan ons te schrijven.

Uw DoucheMaster-team.

Made in Germany

# Bautechnische Voraussetzungen

## 1. Mindestraumhöhe ca. 2,30 m

## 2. Montage auf Fliesen

## 3. Vor Montage:

Zuleitung und Wandanschlussgewinde gewissenhaft reinigen, unbedingt Dichtungsreste entfernen und spülen (bei geöffnetem Haupthahn ca. 3 Min. Wasser laufen lassen), da sonst Schmutzpartikel die Funktion des Paneels beeinträchtigen.

Es ist bauseits der Wasseranschlussbereich gegen eindringendes Wasser zu schützen.

## 4. Wasserdruck:

min. Fließdruck = 2 bar

max. Fließdruck = 5 bar

(Fließdruck = Druck des Wassers, das aus der Leitung austritt.)

Ab einem Wasserdruck von 5 bar muss ein Druckminderer installiert werden!

Dynamische Differenzdrücken zwischen kalt und warm so gering wie möglich (ca. 0,5 bar)

## 5. Warmwasserversorgung:

- zentrale Warmwasserversorgung
- Elektronisch geregelter Durchlauferhitzer (24KW)
- Wasserspeicher (Mindestkapazität 120 Liter  
≈ Dushdauer ca. 15-20 Min.)

Wasserzulauftemperatur:

- Heißwasser max.: 85°C  
min.: 20°C mehr als die gewünschte Mischwassertemperatur.  
optimal: 65°C
- Kaltwasser max.: 20°C

# Technical requirements

## 1. Minimum ceiling height, approx. 2,30 m

## 2. Installation over tiles

## 3. Before installation:

Carefully clean the feed pipe and wall connection, ensure that remains of joint packing are removed and rinse them out (allow the water to run with the main stopcock open for about 3 min.), otherwise dirt particles might affect the function of the Panels.

On site the water connecting area has to be protected incoming water.

## 4. Water pressure:

min. feed pressure = 2 bar ( 96 feet head)

max. feed pressure = 5 bar (192 feet head)

(Pressure to be measured with the shower system running.)

If the water pressure exceeds 5 bar, a pressure reducer must be installed.

Dynamic differential pressures between cold and warm water as low as possible (approx. 0.5 bar)

## 5. Hot water supply:

- a central hot water supply
- electronically controlled instantaneous water heater (24 KW)
- a hot water storage tank (minimum capacity, 120 litres; use of shower for 15-20 min.)

Note that, in Britain, the traditional hot tank / cold tank system is unlikely to provide more than 30 feet head.

Water supply temperature:

- Hot water max: 85°C  
min.: 20°C more than the desired mixing water temperature.  
optimum: 65°C
- Cold water max: 20°C

# Technische Daten

## 1. Maße:

1350 mm x 275 mm x 175 mm  
(mit abgeschwenkter Kopfbrause)

## 2. Ausstattung:

- Aluminium Korpus eloxiert
- Handbrause mit Antikalksystem und Verdrehsicherung am Schlauch
- 6 verstellbare Massagedüsen mit pulsierendem Wasserstrahl
- manuelles Sicherheits-Thermostat
- Steuerelement

Anschlüsse: 1/2"

Stichmaß: < / = 150 mm

Durch den Stichmaßabstand = 150 mm ist das Panel ideal auch für den Austausch gegen eine handelsüblich Aufputzarmatur bei Renovierungsmaßnahmen.

(Stichmaß = Abstand zwischen Anschlussmitte bis Anschlussmitte des Warm- und Kaltwasserzulaufs)

Aufbauvariation: Eck- und Wandmodell

Technische Angaben ohne Gewähr.  
Änderungen vorbehalten!

# Technical data

## 1. Dimensions:

1350 mm x 275 mm x 175 mm  
(with a slewing sprinkler head)

## 2. Equipment:

- Anodised aluminium body
- Hand showerhead with anticalcification system and anti-twist lock on the hose
- 6 adjustable massage nozzles with pulsating water jet
- Manual safety thermostat
- Control element

Connections: 1/2"

Key dimension: < / = 150 mm

(key dimension = distance between connection point centre and the centres of the hot and cold supply points)

Due to the inside-micrometer range = 150 mm, the panel is also ideal for the replacement against a commercial surface valve in case of renovations.

Installation variants: wall and corner mounting possible

Technical data not guaranteed.  
We reserve the right to make changes.

## Conditions de technique de construction

### 1. Hauteur minimum de pièce: env. 2,30 m

### 2. Montage sur carraige

### 3. Avant le montage:

Nettoyer minutieusement la conduite d'alimentation et le filet de raccordement mural. Il est impératif d'enlever les restes de joints et de rincer (laisser couler de l'eau pendant environ 3 minutes avec le robinet principal ouvert) sans quoi des particules de saleté risquent d'affecter le fonctionnement du Paneels.

Sur les lieux il faut protéger la partie d'alimentation d'eau d'eau contre le reste d'eau qu'il y a dans le tuyaux.

### 4. Pression de l'eau:

Pression min. d'écoulement = 2 bars

Pression d'écoulement max. = 5 bars

(pression d'écoulement = pression de l'eau, sortant de la conduite)

Un réducteur de pression doit être installé à partir d'une pression d'eau de 5 bars.

Maintenir les pressions différentielles dynamiques entre le froid et le chaud aussi basses que possible (env. 0,5 bar)

### 5. Alimentation en eau chaude:

- une alimentation centrale en eau chaude
- chauffe-eau à réglage électronique (24 KW)
- une réserve d'eau (capacité d'eau d'au moins 120 litres ≈ durée de douche d'env. 15-20 min.)

Température de l'eau d'afflux:

- eau chaude max.: 85°C  
min.: 20°C plus que la température d'eau mixte souhaitée.  
optimal: 65°C
- eau froide max.: 20°C

## Bouwtechnische vereisten

### 1. Minimumhoogte ca. 2,30 m

### 2. Montage op tegels

### 3. Vóór montage:

Maak de toevoer en de wandschroefdraadverbinding zorgvuldig schoon, het is beslist noodzakelijk om afdichtingrestanten te verwijderen en alles te spoelen (laat het water bij open hoofdkraan ca. 3 min. lopen), omdat anders vuildeeltjes de werking van de Paneels schaden. Zrg dat bouwtechnisch binnen het natte gedeelte geen water kan doordringen in de bouwconstructie.

### 4. Waterdruk:

min. stromingdruk = 2 bar

max. stromingdruk = 5 bar

(Stromingdruk = druk van het water dat uit de leiding stroomt.)

Bij een waterdruk vanaf 5 bar moet een drukregelaar geïnstalleerd worden!

Dynamische drukverschillen tussen koud en warm water zo gering mogelijk (ongeveer 0,5 bar)

### 5. Warmwatertoevoer:

- centrale warmwatertoevoer
- elektronisch geregelde doorstroomboiler (24 KW)
- waterreservoir (minimumcapaciteit 120 liter ≈ douchetijd ca. 15-20 min.)

Watertoevoertemperatuur :

- Heet water max.: 85°C  
min.: 20°C meer dan de gewenste mengwatertemperatuur  
optimaal: 65°C
- Koud water max.: 20°C

## Caractéristiques techniques

### 1. Dimensions:

1350 mm x 275 mm x 175 mm  
(avec douchette de tête pivotée)

### 2. Équipement:

- Corps en aluminium anodisé
- Douchette de tête à hauteur réglable en continu avec système anticalcaire et sécurité de pivot sur le flexible
- 6 buses massantes réglables avec jet d'eau circulant
- Thermostat de sécurité manuel
- Élément de commande

Raccordements: 1/2"

Calibre: < / = 150 mm

(Calibre = distance entre le milieu du raccordement jusqu'au milieu du raccordement de l'alimentation d'eau chaude et d'eau froide)

Grâce à un écart du calibre de 150 mm, le Paneel peut également idéalement être remplacé par une armature de crépi disponible dans le commerce lors des mesures de rénovation.

Variations de construction:

possibilité de montage mural et angulaire

Indications techniques non contractuelles.

Sous réserve de modifications.

## Technische gegevens

### 1. Maten:

1335 mm x 275 mm x 175 mm  
(met naar beneden gezwenkte kopdouche)

### 2. Uitrusting:

- Aluminium lichaam anodisch behandeld
- Handdouche met antikalksysteem en verdraaiveiligheid aan de slang
- 6 verstelbare massagesproeiers met pulserende waterstraal
- Stuurelement

Aansluitingen: 1/2"

Steekmaat: < / = 150 mm

(Steekmaat = afstand tussen het midden van de aansluiting tot aan het midden van de aansluiting van de warm- en koudwatertoevoer.)

Door de speermaatafstand = 150 mm is het paneel ideaal voor om door een normaal in de handel verkrijgbare fitting bij renovaties te vervangen.

Montagevarianties: wand- en hoekmontage mogelijk

Technische gegevens onder voorbehoud.

Wijzigingen voorbehouden!

**Produktübersicht/Ersatzteilbestellung**  
**Product overview/Ordering spare parts**  
**Vue d'ensemble du produit/Achat de pièces détachées**  
**Productoverzicht/Bestelling van reserveonderdelen**

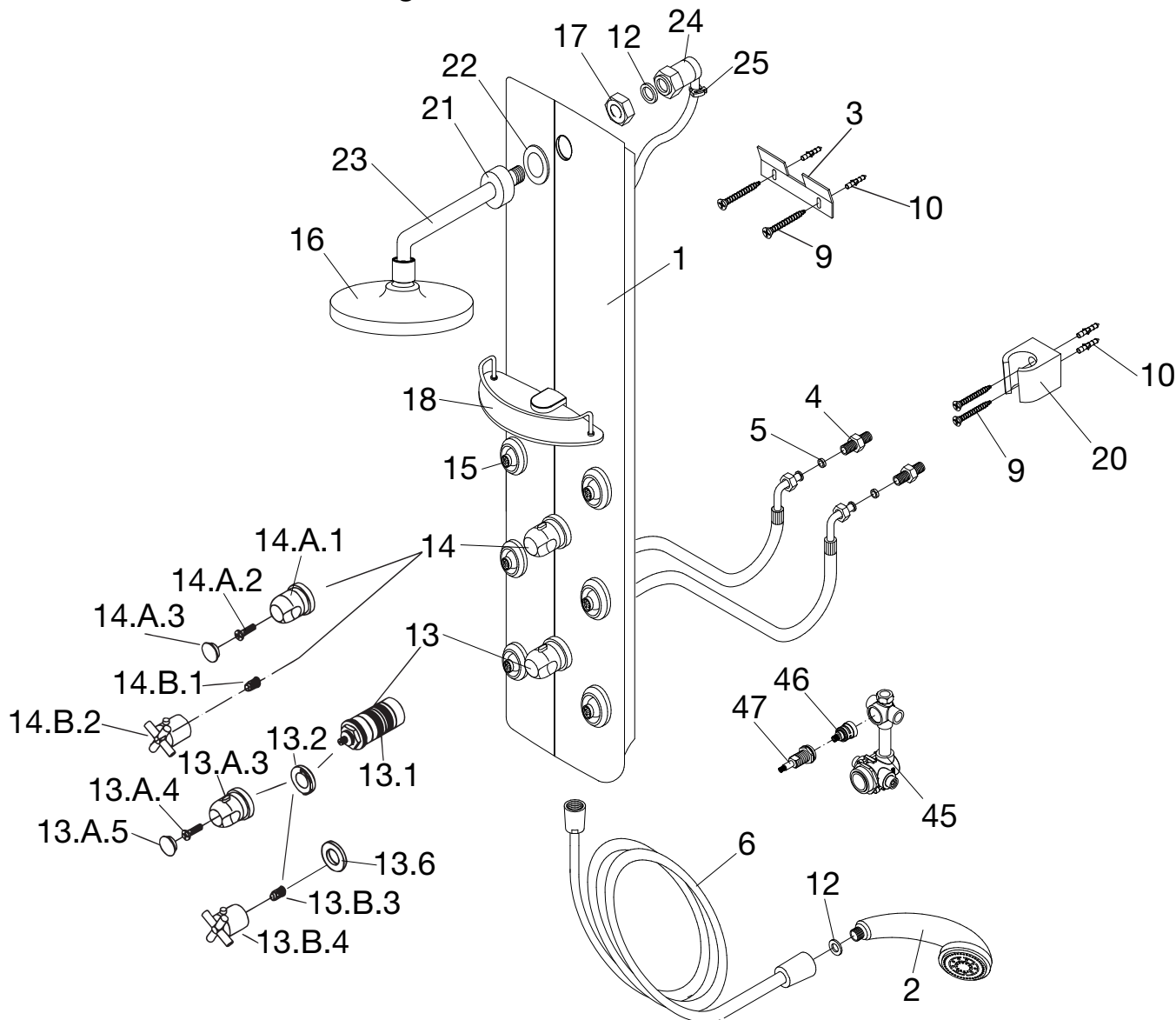

**D**

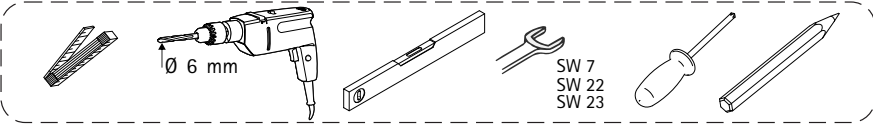

1	1 x Duschpaneele	E 98534	389,00 €	14	1 x Mehrwege Absperrventil	E 98547	45,00 €
2	1 x Handbrause	E 98520	39,95 €	14.A.1	1 x Griff Absperrventil	E 98554	59,00 €
3*	1 x Aufhängeprofil	E 98511	17,95 €	14.A.2	1 x Griff Schraube		
4	2 x 1/2" Montage Set			14.A.3	1 x Blende Absperrventil		
5*	2 x Queldichtung (rot)	E 98515	19,95 €	14.B.1	1 x Mitnehmer	E 98554	59,00 €
6	1 x Brauseschlauch, silber, 1,5 m			14.B.2	1 x Kreuzgriff Absperrventil		
9*	4 x Linsensenk-Blechschaube 4,2 x 32 mm	E 98541	99,00 €	15	6 x Massagedüse komplett	E 98525	49,95 €
10*	4 x Dübel S6			16	1 x Tellerkopfbrause	E 98521	149,00 €
12*	1 x Dichtring	E 98560	59,00 €	17*	1 x Mutter	E 98518	59,95 €
13	1 x Thermostat komplett			18	1 x Ablage komplett		
13.1	1 x Thermostatkartusche	E 98560	59,00 €	20	1 x Handbrausehalter	E 98505	69,00 €
13.2	1 x Verbrühschutz			21	1 x Blende Rohr zur Kopfbrause		
13.A.3	1 x Thermostat-Griff	E 98560	59,00 €	22	1 x Schutzring	E 98529	17,95 €
13.A.4	1 x Griff Schraube			23	1 x Rohr Kopfbrause		
13.A.5	1 x Blende Thermostat	E 98560	59,00 €	24	1 x Drehbares Eckstück	E 98500	35,95 €
13.B.3	1 x Mitnehmer Thermostat			25*	1 x Klemmschelle		
13.B.4	1 x Kreuzgriff Thermostat			* Montagezubehör			
13.6	1 x Zentrierriech						

# Ersatzteilbestellung

## Ordering Spare Parts

### Achat de pièces détachées

### Bestelling van reserveonderdelen

**GB**

Pos.					
1	1 x Shower panel	13.2	1 x Scald protection	15	6 x Massage nozzle
2	1 x Hand held shower	13.A.3	1 x Thermostat-Grip	16	1 x Shower head
3	1 x Mounting	13.A.4	1 x Handle screw	17	1 x Nut
4	2 x Assembly set 1/2"	13.A.5	1 x Bezel thermostat	18	1 x Rest
5	2 x Seal (red)	13.B.3	1 x Mobile thermostat	20	1 x Hand hold shower holder
6	1 x Shower hose	13.B.4	1 x Thermostat cross-handle	21	1 x Cover pipe for headshower
9	4 x Raised countersunk tapping screw 4,2 x 45 mm	13.6	1 x Ring	22	1 x Security ring
10	4 x Dowel S6	14	1 x Multi-way stop valve	23	1 x Pipe for headshower
12	1 x Sealing ring	14.A.1	1 x Handle stop valve	24	1 x Revolving corner piece
13	1 x Thermostat	14.A.2	1 x Handle screw	25	1 x Gripper clamp
13.1	1 x Thermostat cartridge	14.A.3	1 x Diaphragm stop valve		
		14.B.1	1 x Carrier		
		14.B.2	1 x Cross-handle stop valve		

**F**

Pos.					
1	1 x Colonne de douche	13.2	1 x Protection contre l'ébouillantage	15	6 x Buse de massage
2	1 x Douchette à main	13.A.3	1 x Poignée du thermostat	16	1 x Pommeau de douche
3	1 x Profilé de suspension	13.A.4	1 x Poignée de la vis	17	1 x Écrou hexagonal
4	2 x Montage set 1/2"	13.A.5	1 x Cache thermostat	18	1 x Étagère
5	2 x Joint gonflant (rouge)	13.B.3	1 x Entraînement thermostat	20	1 x Support de douchette à main
6	1 x Flexible de douchette	13.B.4	1 x Croisillon thermostat	21	1 x Couvert de tube pour pommeau de douche
9	4 x Vis à tôle fraisée bombée 4,2 x 45 mm	13.6	1 x Anneau	22	1 x Bague de protection
10	4 x Cheville S6	14	1 x Soupape d'arrêt multiple	23	1 x Tube pommeau de douche
12	1 x Bague d'étanchéité	14.A.1	1 x Poignée soupape d'arrêt	24	1 x Pièce d'angle rotative
13	1 x Thermostat	14.A.2	1 x Poignée vis	25	1 x Colliers de serrage
13.1	1 x Cartouche du thermostat	14.A.3	1 x Cache de la soupape d'arrêt		
		14.B.1	1 x Entraîneur		
		14.B.2	1 x Croisillon soupape d'arrêt		

**NL**

Pos.					
1	1 x Douchepaneel	13.2	1 x Meenring thermostat	15	6 x Massagesproeier
2	1 x Handdouche	13.A.3	1 x Thermostaat greep	16	1 x Hoofddouche
3	1 x Ophangprofiel	13.A.4	1 x Greep schroef	17	1 x zeskantmoere
4	2 x Montage set 1/2"	13.A.5	1 x Afdekking thermostaat	18	1 x Planchet
5	2 x Brondichting (rod)	13.B.3	1 x Meenemer thermostaat	20	1 x Handdouchehouder
6	1 x Doucheslang	13.B.4	1 x Thermostaat met kruisgreep	21	1 x Afdekkapje buis bij kopdouche
9	4 x Lenskopplaat Schroef 4,2 x 45 mm	13.6	1 x Ring	22	1 x Bescheringsring
10	4 x Plug S6	14	1 x Meerweg-afsluitventiel	23	1 x Buis kopdouche
12	1 x Dichtingring	14.A.1	1 x Greep afsluitventiel	24	1 x Draaibaar hoekstuk
13	1 x Thermostaat	14.A.2	1 x Greep schroef	25	1 x Klemschel
13.1	1 x Thermostaatcartouche	14.A.3	1 x Diafragma afsluitventiel		
		14.B.1	1 x Meenemer		
		14.B.2	1 x Kruisgreep afsluitventiel		

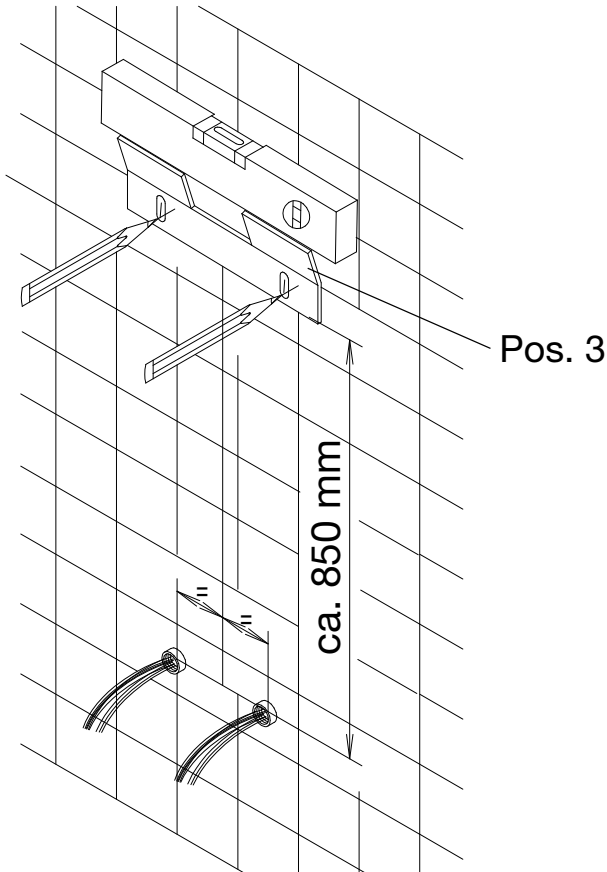

**1****Achtung!**

Vor der Montage Zuleitung und Wandanschlussgewinde gewissenhaft reinigen (Dichtungsreste entfernen) und spülen (bei geöffnetem Haupthahn ca. 3 Min. Wasser laufen lassen) da sonst Schmutzpartikel die Funktion des DuschMasters beeinträchtigen!

**Note!**

Before assembly, clean the feed pipe and wall connection carefully (remove remains of joint packing) and rinse them out (allow the water to run with the main stopcock open for about 3 min.), otherwise dirt particles might affect the function of the DuschMaster!

**Attention!**

Avant le montage, nettoyer minutieusement la conduite d'alimentation et le filet de raccordement mural (enlever les restes de joints) et rincer, (laisser couler de l'eau pendant environ 3 minutes avec le robinet principal ouvert) sans quoi des particules de saleté risquent d'affecter le fonctionnement du DuschMaster!

**Let op!**

Maak vóór de montage toevoer en wandschroefdraad-verbinding zorgvuldig schoon (verwijder de afdichtingrestanten) en laat er water doorlopen (ca. 3 min. bij open hoofdkraan), omdat anders vuildeeltjes de werking van de DoucheMaster schaden!

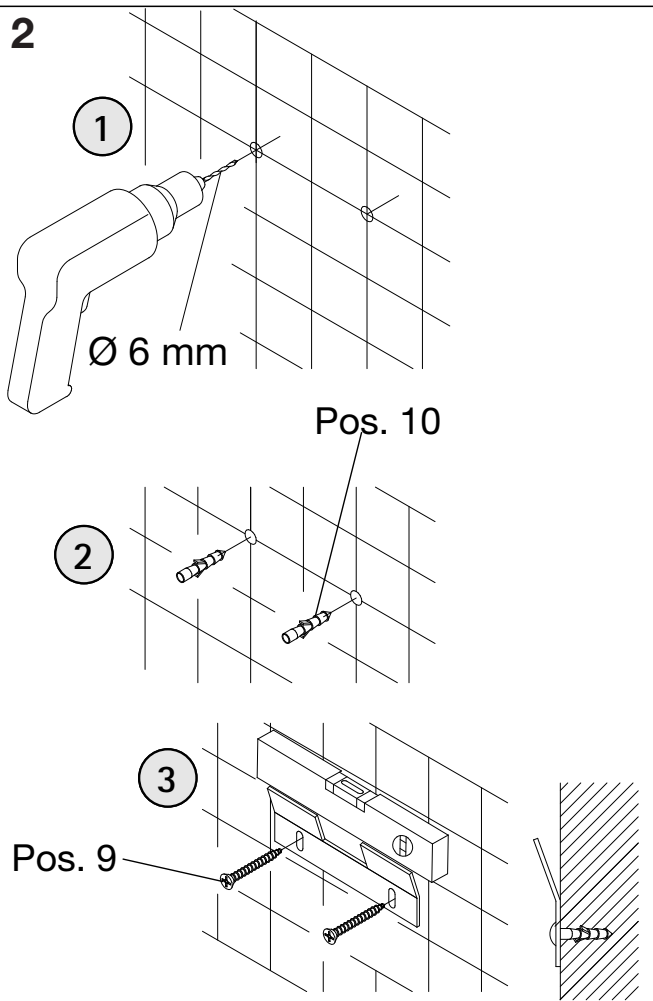
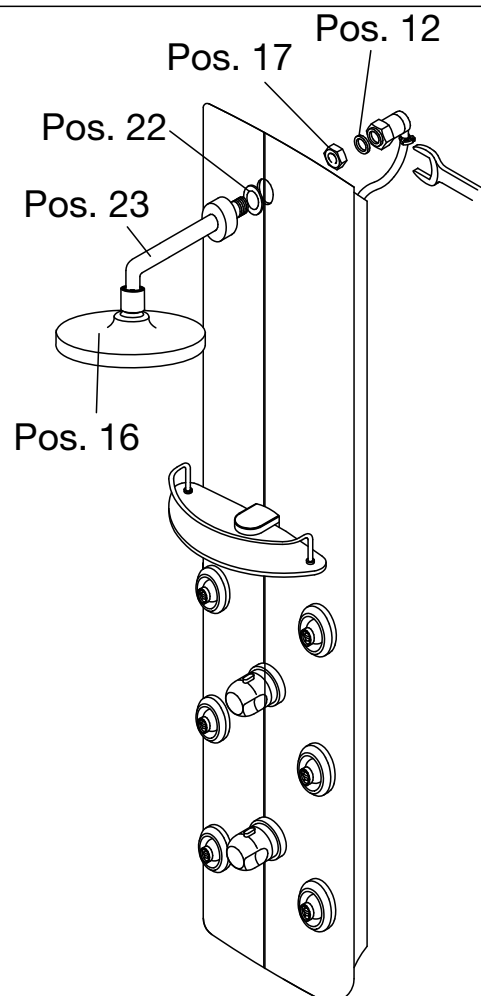
**2****3**



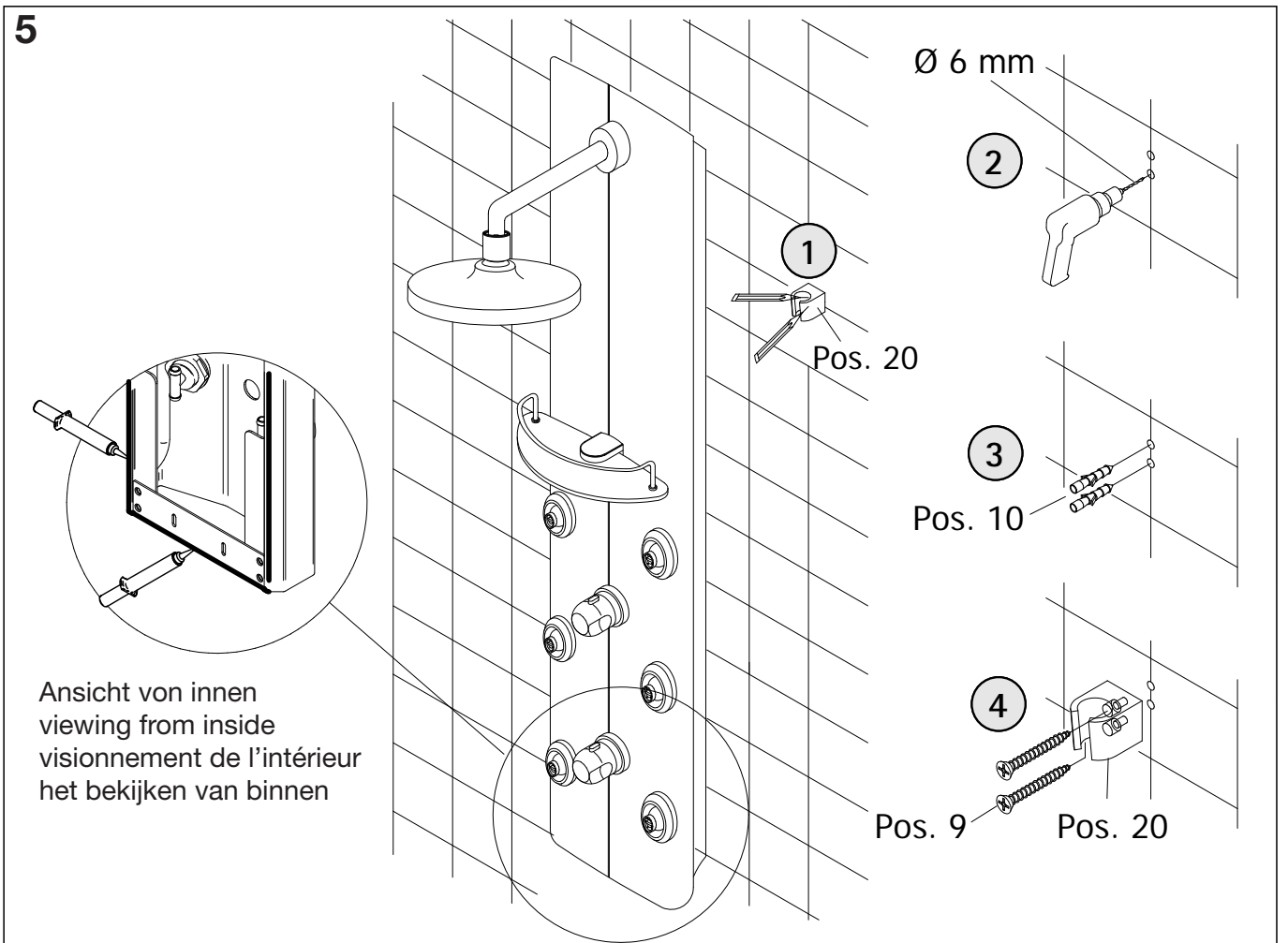
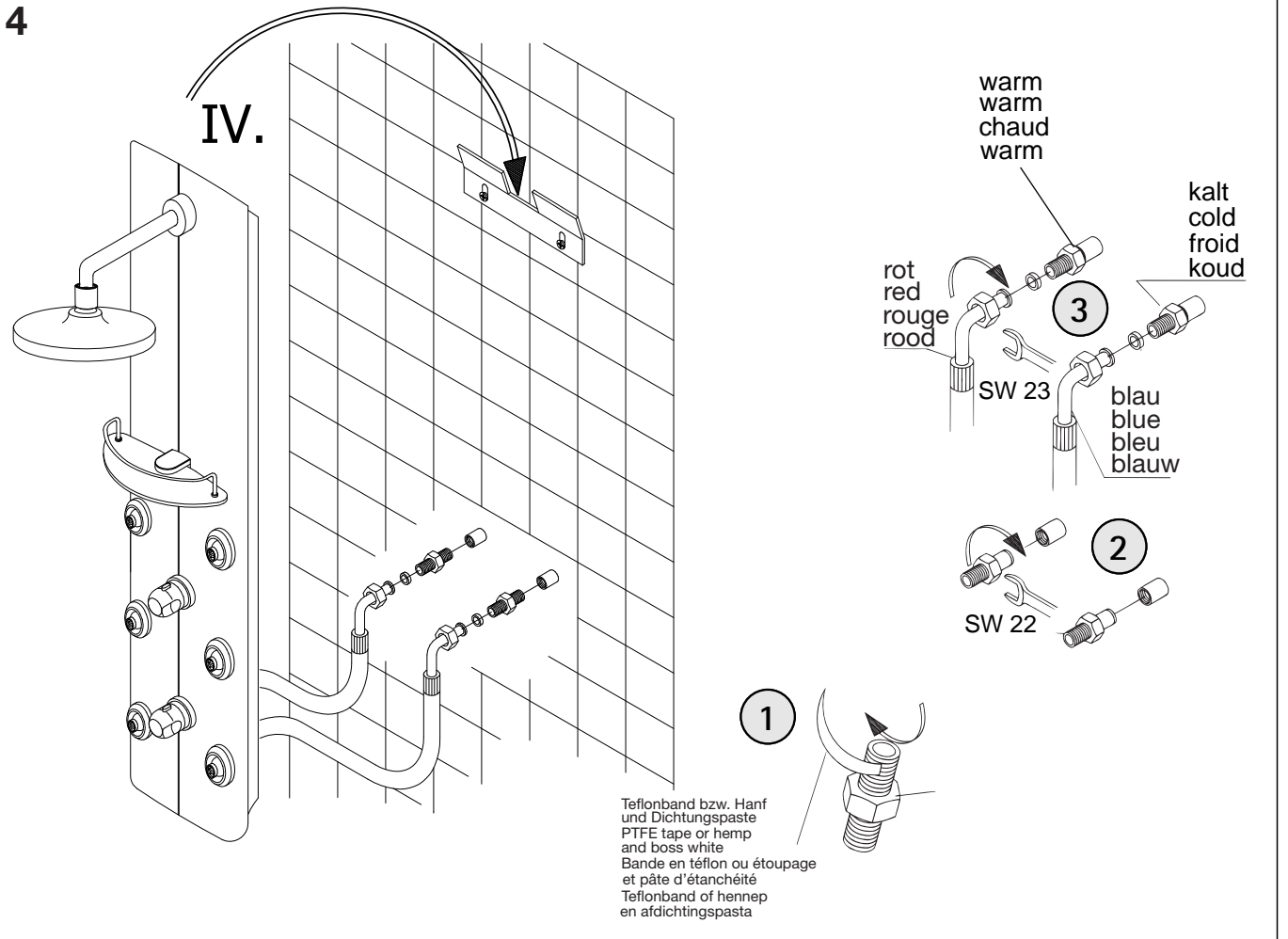

**Zubehör Eck-Montage**  
**Corner mounting accessory**  
**Accessoires montage mural**  
**Toebehoren hoekmontage**

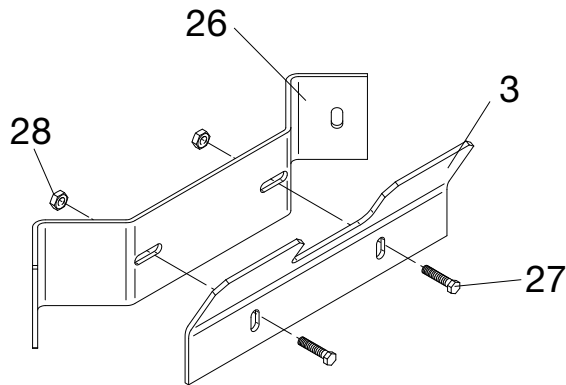

- |   |  |
|---|--|
| Pos.  | Pos.                                       |
| 26 1 x Eckwinkel                              | 26 1 x Corner bracket                      |
| 27 2 x Aussensechskant<br>Schraube M4 x 12 mm | 27 2 x Hexagonal shank<br>screw M4 x 12 mm |
| 28 2 x Mutter M4                              | 28 2 x Nut M4                              |
| Pos.  | Pos.                                       |
| 26 1 x Cornière                               | 26 1 x Hoeksteun                           |
| 27 2 x Hexagone mâle<br>vis M4 x 12 mm        | 27 2 x Buitenzeskant<br>schroef M4 x 12 mm |
| 28 2 x Écrou M4                               | 28 2 x Moer M4                             |

**1 Eck-Montage**  
**Corner mounting**  
**Montage mural**  
**Hoekmontage**

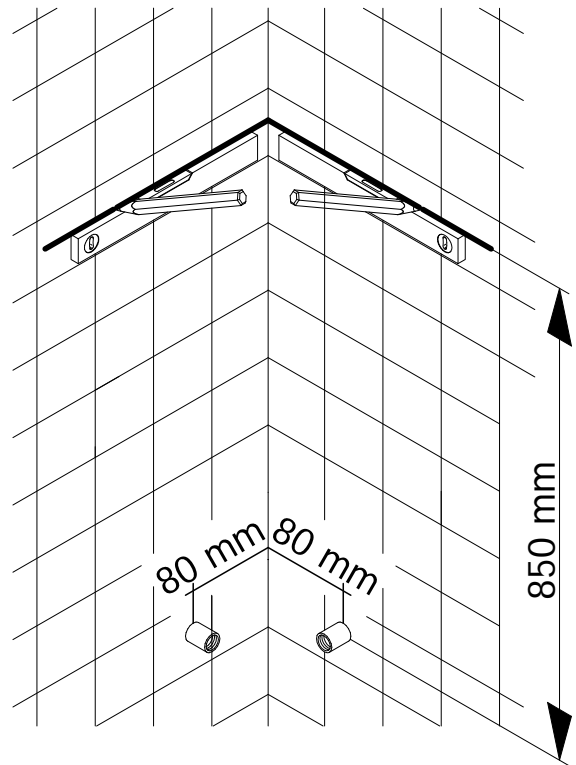

**2**

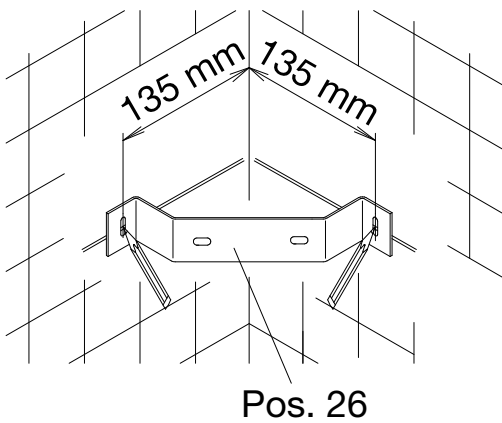

**3**

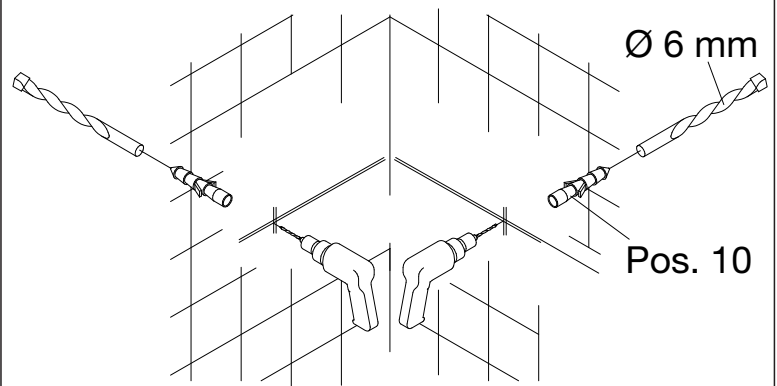

**4**

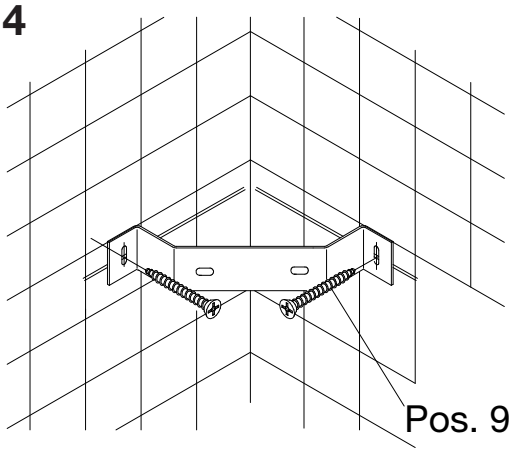

**5**

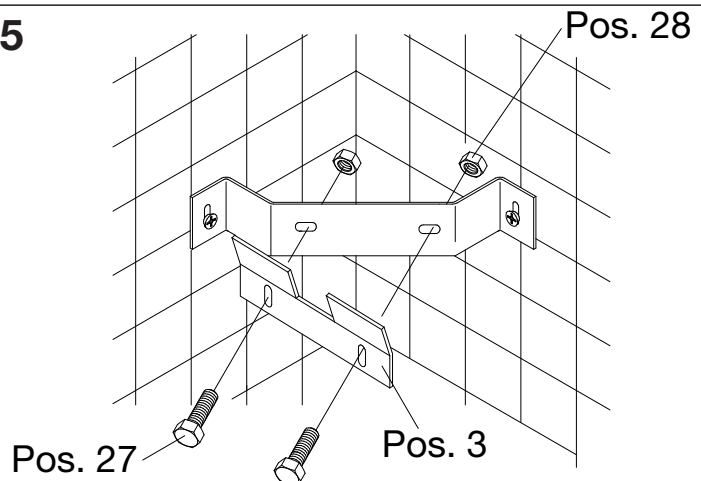

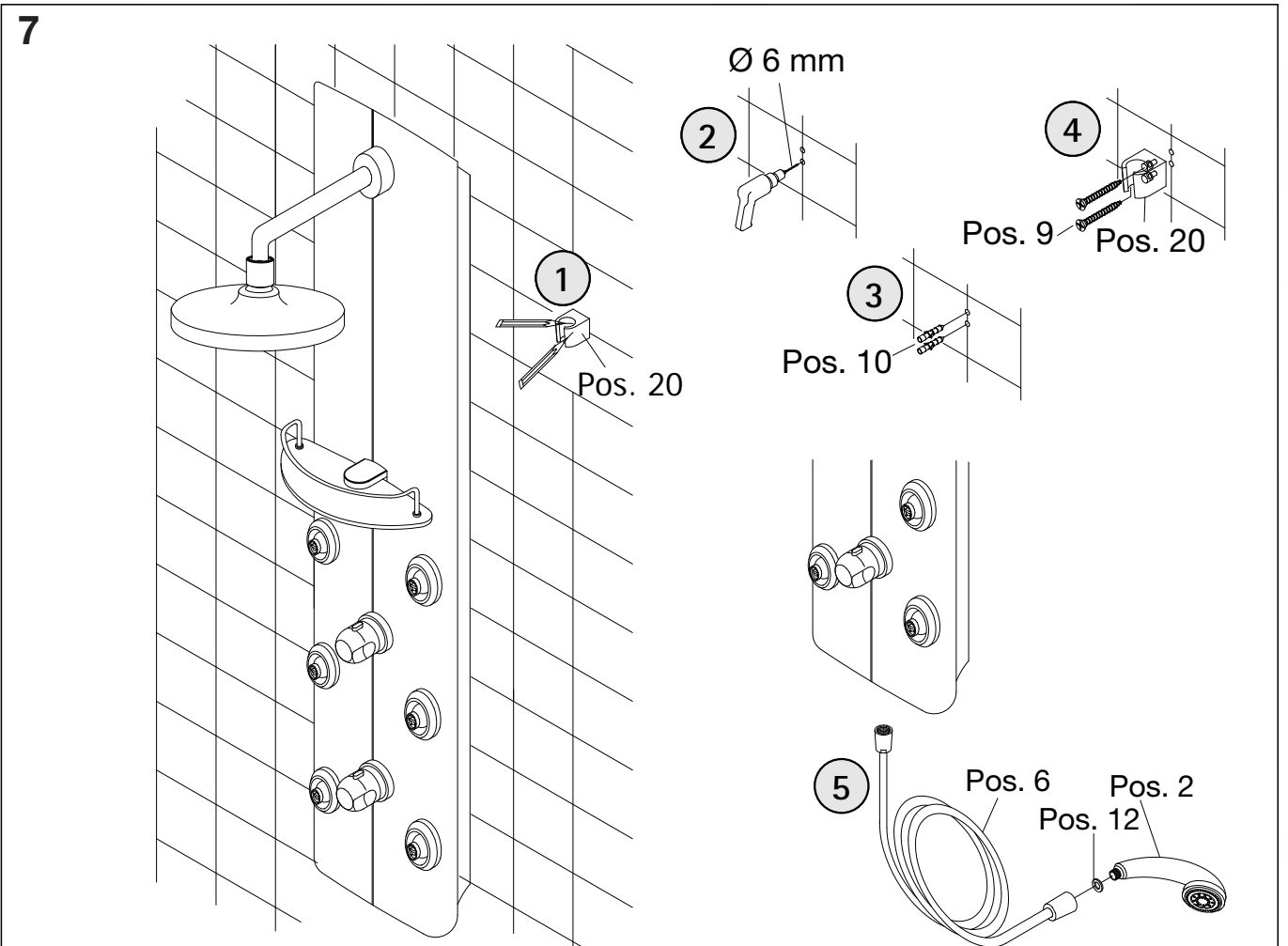
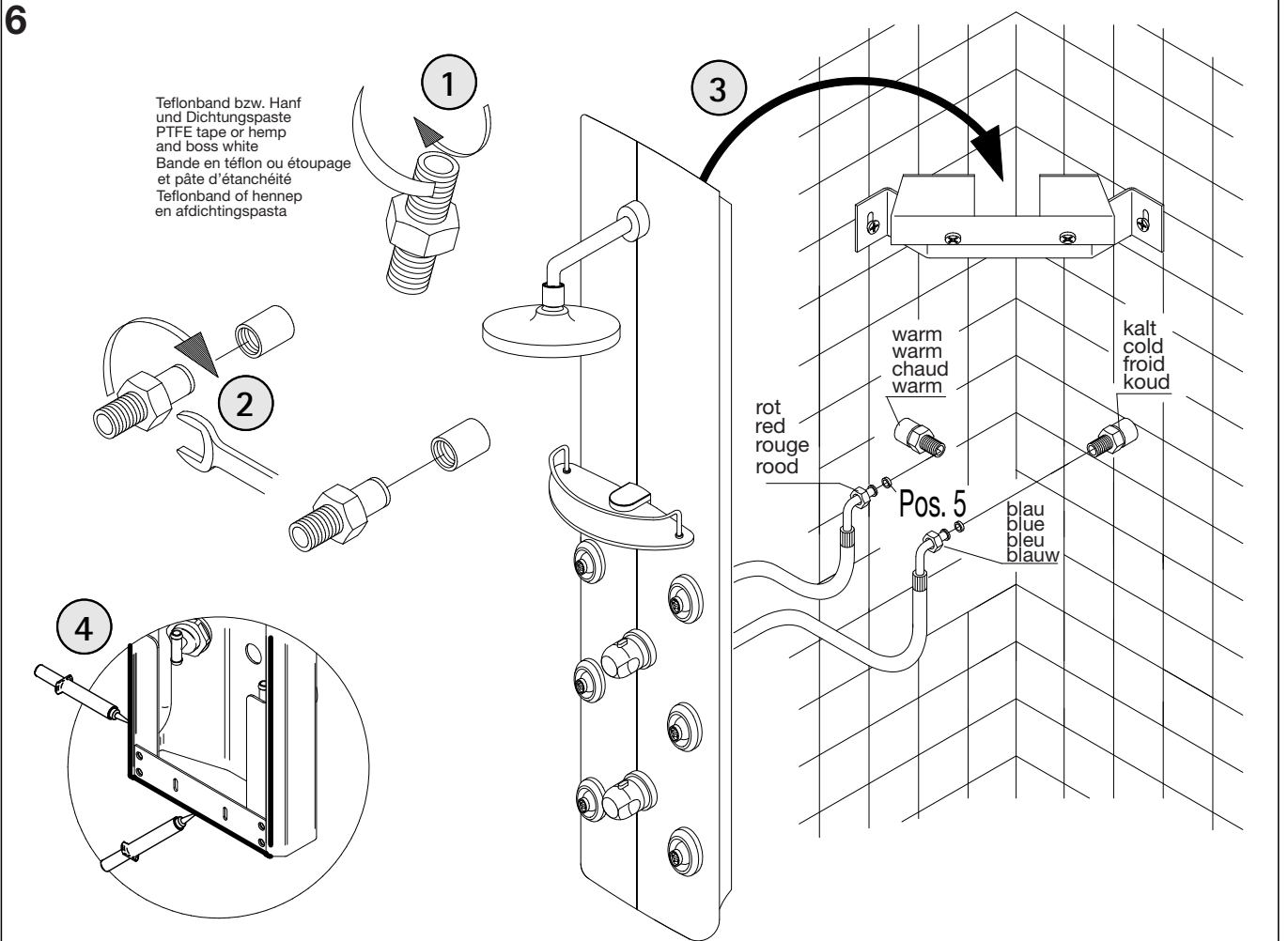

## Pflege: Mischkartusche

### Pflegehinweis:

Die Lebensdauer von der Kartusche, den Brausen kann durch regelmäßiges Entkalken deutlich verlängert werden. Hierzu die entsprechenden Einzelteile ausbauen und einen Tag in Essigwasser legen. Mit einer weichen Bürste unter fließendem Wasser den Kalk abspülen. Vor der Montage alle Dichtungen mit Hahnfett (Silikonfett) einschmieren.

### Demontage Thermostat

- 1) Hauptwasserhahn abstellen
- 2) Mischer-Griff 13.4 nach oben ziehen
- 3) Mitnehmer 13.2 und Verbrühschutz 13.3 abziehen.
- 4) Kartusche 13.1 mit Schlüssel SW 24 herausdrehen

### Montage Thermostat

- 1) Spülen (mit geöffnetem Hauptwasserhahn ca. 3 Minuten Wasser laufen lassen)
- 2) Kartusche mit Schlüssel SW 24 eindrehen
- 3) Hauptwasserhahn aufdrehen

### Griff A:

- 4) Griff aufstecken, Handbrause anstellen und 38°C einregeln.
- 5) Griff abziehen Verbrühschutz in Position 12.00 Uhr aufstecken.
- 6) Griff mit rotem Knopf nach oben aufstecken und gegen Verbrühschutz drehen.  
Temperatur zu kalt = Griff abziehen und leicht nach rechts versetzt neu aufstecken.  
Temperatur zu heiß = Griff abziehen und leicht nach links versetzt neu aufstecken.  
Zur Kontrolle: Griff zunächst nach rechts dann gegen den Verbrühschutz drehen.
- 7) Schraube 4 x 12 cm fest anziehen.
- 8) Blende aufklipsen

### Griff B:

- 4) Mitnehmer und Kreuzgriff aufstecken und 38°C einregeln
- 5) Kreuzgriff abziehen Verbrühschutz und Zentrierung in Position 12:00 Uhr aufstecken.
- 6) Kreuzgriff mit Knopf nach oben aufstecken und gegen Verbrühschutz drehen.  
Temperatur zu kalt = Kreuzgriff Kreuzgriff abziehen und leicht nach rechts versetzt neu aufstecken.  
Temperatur zu heiß = Kreuzgriff Farbset abziehen und leicht nach links versetzt neu aufstecken.  
Zur Kontrolle: Kreuzgriff zunächst nach rechts dann gegen den Verbrühschutz drehen.
- 7) Kreuzgriff kräftig aufdrücken.

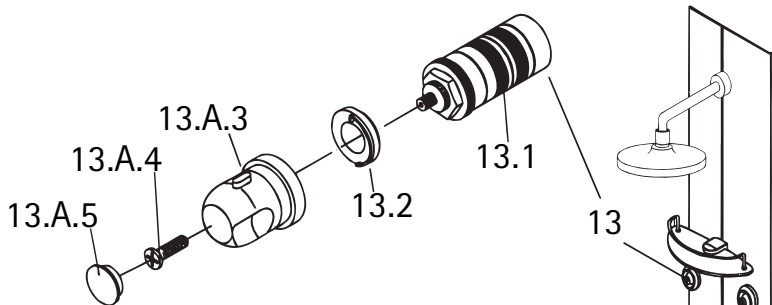

## Griff A

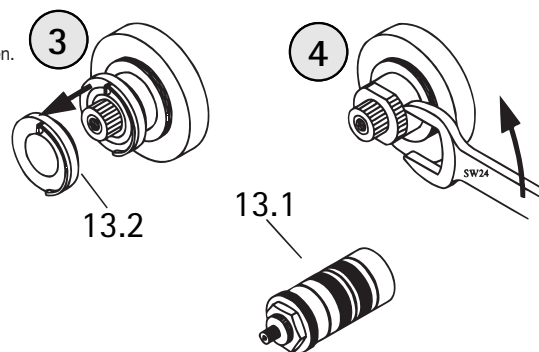
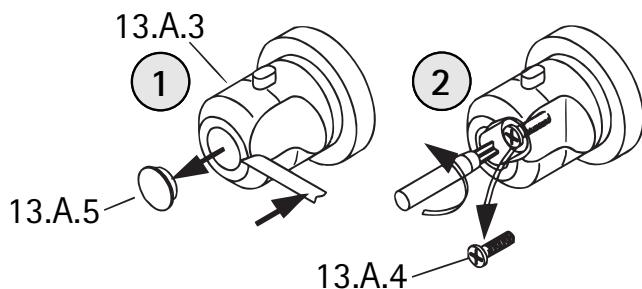

## Maintenance: Mixing cartridge

### Maintenance instructions

Service life of the cartridge, sprinkler heads can be distinctly increased with the help of regular decalcification. For this purpose, remove corresponding individual components and keep them in acetate-water for one day. Rinse the lime deposit under flowing water by using a soft brush. Lubricate all sealing rings with tap grease (silicone grease) before assembling.

### Dismantling the thermostat

- 1) Close the main water cock
- 2) Either unscrew the mixer-handle grip A or pull out grip B
- 3) Close the main water cock
- 4) Unscrew the cartridge 13.1 with the wrench SW 24

### Assembling the thermostat

- 1) Rinse (with opened main water cock for approx. 3 minutes)
- 2) Screw in the cartridge with the wrench SW 24
- 3) Turn on the main water cock

### Grip A:

- 4) Put on the handle, start the manual sprinkler head and adjust at 38°C.
- 5) Pull out the handle, place the scalding-protection in the 12.00 o'clock position.
- 6) Place the handle with the red knob upward and turn against the scalding-protection.  
Temperature too cold = pull out the handle and replace it slightly towards right.  
Temperature too hot = pull out the handle and replace it slightly towards left.  
To check: Initially turn the handle to the right and then against the scalding-protection.
- 7) Tighten the screw 4 x 12 cm.
- 8) Clip-on the diaphragm

### Grip B:

- 4) Place the carrier and the cross-handle and adjust at 38°C
- 5) Pull out the cross-handle and place the scalding-protection in the 12.00 o'clock position.
- 6) Place the cross-handle with the knob upward and turn against the scalding-protection.  
Temperature too cold = pull out the cross-handle and replace it slightly towards right.  
Temperature too hot = pull out the cross-handle and replace it slightly towards left.  
To check: Initially turn the cross-handle to the right and then against the scalding-protection.
- 7) Press the cross-handle with force.

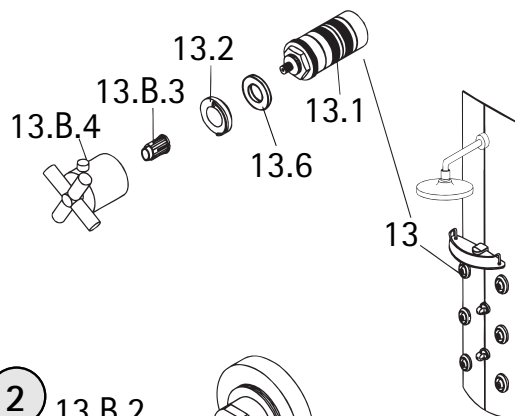

## Griff B

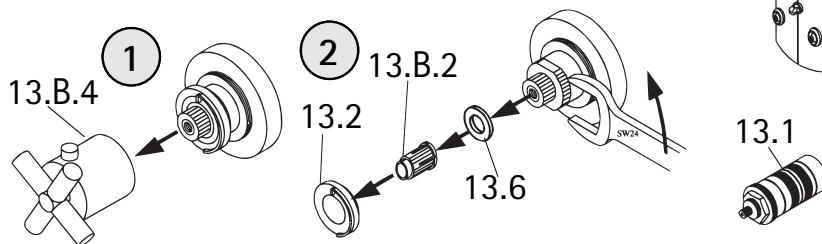

## Entretien: cartouche mixte

### Remarque d'entretien:

La durée de vie de la cartouche et des douchettes peut être prolongée de manière significative par un détartrage régulier. Pour ce faire, démonter les pièces correspondantes et les déposer dans un bain d'eau vinaigrée pendant une journée. Enlever le calcaire à l'aide d'une brosse souple sous l'eau courante. Avant le montage, lubrifier tous les joints avec de la graisse à robinets (graisse de silicone).

### Démontage Thermostat

- 1) Fermer le robinet principal
- 2) Soit dévisser la poignée du mélangeur (poignée A), soit la retirer (poignée B)
- 3) Fermer le robinet principal
- 4) Dévisser la cartouche 13.1 avec la clé SW 24

### Montage Thermostat

- 1) Rincer (avec le robinet principal ouvert, laisser couler l'eau pendant environ trois minutes)
- 2) Visser la cartouche avec la clé SW 24
- 3) Ouvrir le robinet principal

### Poignée A:

- 4) Visser la poignée, apposer la douchette à main et régler à 38°C.
- 5) Enlever la poignée, et mettre la protection contre les échaudures en position 12.00 hrs.
- 6) Placer la poignée avec le bouton rouge vers le haut et tourner contre la protection contre les échaudures.

Température trop froide = enlever la poignée et en déplaçant légèrement vers la droite, remettre en place.

Température trop chaude = enlever la poignée et en déplaçant légèrement vers la gauche, remettre en place.

A titre de contrôle: tourner tout d'abord la poignée vers la droite, puis contre la protection anti-échaudures.

- 7) Serrer fortement la vis 4 x 12 cm.
- 8) Remettre le panneau

### Poignée B:

- 4) Placer l'entraîneur et le croisillon et régler à 38°C
- 5) Enlever le croisillon et placer la protection anti-échaudures en position 12:00 hrs.
- 6) Placer le croisillon avec le bouton vers le haut et tourner contre la protection anti-échaudures.

Température trop froide = enlever le croisillon et en déplaçant légèrement vers la droite, remettre en place.

Température trop chaude = enlever le croisillon et en déplaçant légèrement vers la gauche, remettre en place.

A titre de contrôle: tourner tout d'abord le croisillon vers la droite, puis contre la protection anti-échaudures.

- 7) Presser fortement le croisillon.

## Pflege: Massagedüsen

### Demontage

- 1) Überwurfring 15.5 abschrauben (Rechtsgewinde)
- 2) Einzelteile wie dargestellt entnehmen.
- 3) s. Pflegehinweis

### Montage

- 1) Einzelteile wie dargestellt zusammenbauen (dabei auf sauberen Sitz des O-Rings achten)
- 2) Überwurfmutter aufschrauben

### Hinweis:

Durch drücken auf die Kopf Düse Pos. 15.3 kann die Ausrichtung des Dichtrings Düse Pos. 15.4 optimiert werden, um evtl. Undichtigkeiten zu beseitigen.

## Maintenance: Massage nozzles

### Dismantling

- 1) Unscrew locking ring 15.5 (right-hand-thread)
- 2) Remove individual components as described.
- 3) See maintenance instruction

### Assembly

- 1) Assemble individual components as described (for this purpose, make sure that the O-Ring housing is clean)
- 2) Screw on the lock nut

### Note:

Alignment of the sealing ring of the nozzle item 15.4 can be optimised by pressing the head nozzle, item 15.3 in order to eliminate leakages that may occur.

## Entretien: buses massantes

### Démontage

- 1) Dévisser la bague à raccord 15.5 (filet à droite)
- 2) Prélever les éléments individuels selon la représentation.
- 3) cf. Remarque d'entretien

### Montage

- 1) Monter les différentes pièces selon la représentation (ce faisant veiller à une assise propre de l'anneau torique)
- 2) Desserrer l'écrou d'accouplement

### Remarque:

En appuyant sur la tête de la buse Pos. 15.3, il est possible d'optimiser l'orientation de la bague d'étanchéité de la buse Pos. 15.4, afin éliminer tout défaut d'étanchéité.

## Onderhoud: massagesproeiers

### Demontage

- 1) De wartelring 15.5 afschroeven (rechtse schroefdraad)
- 2) De delen zoals weergegeven uitnemen.
- 3) Zie de onderhoudsaanwijzing.

### Montage

- 1) De delen zoals weergegeven samenbouwen (daarbij op een zuivere zit van de O-ring letten)
- 2) De wartelmoer opschroeven.

### Opmerking:

Door op de knop Sproeier Pos. 15.3 te drukken kan de uitlijning van de dichtring Sproeier Pos. 15.4 geoptimaliseerd worden, om eventuele lekken te verhelpen.

## Onderhoud: mengcartouche

### Opmerking voor het onderhoud:

De levensduur van de cartouche, de douches kan door een regelmatige ontkalking aanzienlijk verlengd worden. Hiervoor moeten de delen in kwestie gedemonteerd worden en één dag in azijnwater gelegd worden. Met een zachte borstel onder stromend water de kalk afspoelen. Voor de montage alle dichtingen met kraanvet (siliconenvet) insmeren.

### Demontage thermostaat

- 1) De hoofdwaterkraan sluiten
- 2) Mengerhandgreep, ofwel greep A losschroeven, ofwel greep B aftrekken
- 3) De hoofdwaterkraan sluiten
- 4) De cartouche 13.1 met de sleutel SW 24 uitdraaien

### Montage thermostaat

- 1) Spoelen (met geopende hoofdwaterkraan ongeveer gedurende 3 minuten water laten lopen)
- 2) De cartouche met de sleutel SW 24 indraaien
- 3) De hoofdwaterkraan opendraaien

### Greep A:

- 4) De greep opsteken, de handdouches activeren en op 38°C afstellen.
- 5) De greep aftrekken, de verbrandveiligheid in positie 12.00 uur opsteken.
- 6) De greep met de rode knop naar boven opsteken en tegen de verbrandveiligheid draaien.  
Temperatuur te koud = greep aftrekken en lichtjes naar rechts verplaatst opnieuw opsteken.  
Temperatuur te heet = greep aftrekken en lichtjes naar links verplaatst opnieuw opsteken.  
Ter controle: de greep eerst naar rechts, en dan tegen de verbrandveiligheid draaien.
- 7) De schroef 4 x 12 cm stevig aantrekken.
- 8) Het diafragma bevestigen.

### Greep B:

- 4) De meenemer en de kruisgreep opsteken en op 38°C afstellen.
- 5) De kruisgreep aftrekken en de verbrandveiligheid in positie 12.00 uur opsteken.
- 6) De kruisgreep met de knop naar boven opsteken en tegen de verbrandveiligheid draaien.  
Temperatuur te koud = kruisgreep aftrekken en lichtjes naar rechts verplaatst opnieuw opsteken.  
Temperatuur te heet = kruisgreep kleurensset aftrekken en lichtjes naar links verplaatst opnieuw opsteken.  
Ter controle: de kruisgreep eerst naar rechts, en dan tegen de verbrandveiligheid draaien.
- 7) De kruisgreep krachtig opdrukken.

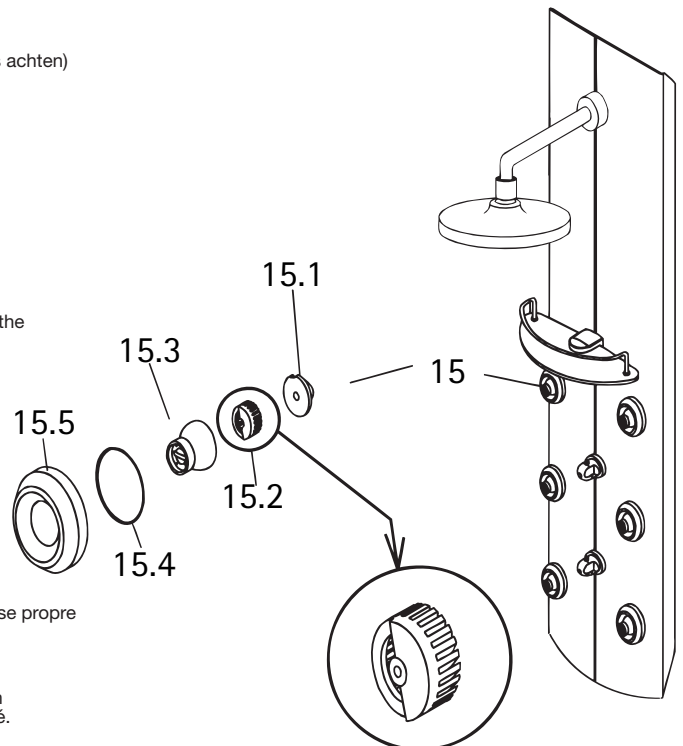

Störung	Ursache	Abhilfe
wenig Wasserdruck	Versorgungsdruck zu gering (mind. 2 bar)	Wasserdruck (mind. 2 bar) prüfen
	Schmutzfangsieb an der Thermostatkartusche verunreinigt	Reinigung der Siebe (s. Pflege Thermostatkartusche)
	Rückflussverhinderer verdeckt	Rückflussverhinderer säubern
Temperatureinstellung 38°C stimmt nicht	starke Abweichungen vom Standard-Fließdruck (2 bar)	neu einjustieren (s. Pflege Thermostatkartusche)
	zu geringe Warmwassertemperatur	Versorgungstemperatur erhöhen
Nur Heiß- und Kaltwasser-einstellung möglich	Kalt- und Warmwasseranschluss vertauscht	Anschluss korrigieren
Wasser wird nicht voll-ständig kalt oder heiß	verschmutzte Thermostatkartusche	mechanische Reinigung: 1. Handbrause abschrauben 2. Wasser laufen lassen 3. Griff energisch bei gedrücktem Verbrühschutzknopf 15 – 20mal von kalt auf heiß drehen
		Thermostatkartusche reinigen (s. Pflege Thermostatkartusche)
diverse Störungen anderer Armaturen nach Neuinstallation	Warmwasser wird in Kaltwasserleitung oder umgekehrt gedrückt (Querfluss), weil Rückflussverhinderer Pos. 15 aufgrund Verschmutzung blockiert	Rückflussverhinderer säubern (s. Pflege Rückflussverhinderer)
Wasser wird trotz Misch-wassereinstellung heiß	Thermostatkartusche defekt (Kontrolle: Thermostat auf 38° stellen, Mischwasser laufen lassen, den Kaltwasserzulauf (rechts) verschließen. Wasserfluss muss automatisch stoppen)	Thermostatkartusche austauschen (s. Pflege Thermostatkartusche)
wechselnde Temperatur	hydraulisch geregelter Durchlauferhitzer	externe Schaltstufe wechseln – sonst bautechnische Voraussetzungen einhalten
Nachtropfen	Nachtropfen stoppt auch nach langer Zeit nicht und ergibt mehr als 2 Liter Wasser: Schmutz oder Kalk auf Dichtungen und Dichtscheiben von Umstell -oder Absperventilen	Austausch Armaturenblock -- ist nur von der Rückseite möglich
Pfeiffgeräusche	Verlegung der Zuleitung nicht normgerecht - es bildet sich ein Resonanzkörper	Drehung der Thermostatkartusche um bis zu 180° bis ggf. die Geräusche minimiert sind
	Verschmutzung Ablagerungen in der Armatur	Reinigung und Entkalkung (s. Pflege Thermostatkartusche und Pflege 2-Wege-Umsteller)
Griff locker	Griff ist nicht vollständig aufgedrückt	Griff kräftig aufdrücken
	Mitnehmer beschädigt	Mitnehmer austauschen
Schlechtes Strahlbild Massagedüsen	verschmutzte Massagedüsen	Reinigung der Massagedüsen (s. Pflege Massagedüsen)
Seitlich läuft Wasser am Kopf der Massagedüsen	Dichtung liegt falsch in der Düse	Düsenknopf drücken (s. Pflege Massagedüsen)

Problème	Cause	Solution
La pression d'eau est faible.	La pression d'alimentation est trop faible (< 2 bar).	Vérifier la pression de l'eau (< 2 bar).
	filtré de salissure sur la cartouche thermostatique.	Nettoyer le filtre (voir Entretien de la cartouche du mitigeur).
	Le clapet de retenue est sale.	Nettoyer le clapet de retenue (voir Entretien du clapet de retenue).
Le réglage de la température à 38°C ne correspond pas.	Il y a de trop grandes différences de pression avec la pression de débit standard ( 2 bar).	Réajuster (voir Entretien de la cartouche du mitigeur).
	La température de l'eau est trop faible.	Rehausser la température d'écoulement.
Il est seulement possible de régler l'eau chaude et froide.	Les positions d'eau chaude et d'eau froide sont inversées.	Corriger le branchement.
L'eau n'est pas entièrement chaude ou froide.	La cartouche du mitigeur est sale.	Nettoyage mécanique : 1. Dévisser le pommeau. 2. Faire couler l'eau. 3. Tourner 15-20 fois avec force la poignée du froid vers le chaud, avec le bouton de protection contre l'échaudage enfoncé.
		Nettoyer la cartouche du mitigeur (voir Entretien de la cartouche du mitigeur).
Il y a des problèmes sur d'autres robinets depuis l'installation	L'eau chaude est pressée dans la conduite d'eau froide ou inversement (flux croisé), care le clapet de retenue est bloqué par de la saleté	Nettoyer le clapet de retenue (voir Entretien du clapet de retenue).
Malgré le réglage d'eau mélangée, l'eau est chaude.	La cartouche du mitigeur est défectueuse (contrôle : ajuster le thermostat sur 38° C.laisser couler de l'eau mélangée. Fermer l'arrivée d'eau froide. L'eau doit s'arrêter automatiquement de couler.)	Changer la cartouche du mitigeur (voir Entretien de la cartouche du mitigeur).
La température varie.	Chauffe-eau à réglage hydraulique	Changer l'encoche de commutation externe- ou bien respecter les exigences techniques.
L'eau goutte.	Cela goutte toujours après une longue durée et plus de 2 litres on coulés : saleté ou calcaire sur les joints en provenance des vannes de l'inverseur ou de fermeture.	Echange du bloc de robinet (seulement possible par l'arrière)
Il y a des sifflements.	La position de l'arrivée d'eau n'est pas aux normes, un corps de résonance se forme.	1. Tourner la cartouche du mitigeur jusqu'à 180° jusqu'à ce que les bruits soient réduits.
	Il y a des dépôts et des salissures sur le robinet.	Nettoyage et élimination du calcaire (voir Entretien de la cartouche du mitigeur et Entretien de l'inverseur à 2 voies).
Poignée desserrée	La poignée (pos. 1 et 9) n'a pas été entièrement enfoncée	Appuyer fortement sur la poignée
	Entraîneur (pos. 2) endommagé	Changer l'entraîneur
Mauvais flux des jets de massage	Jets de massage encrassés	Nettoyage des jets de massage (voir entretien des jets de massage).
l'eau coule latéralement le long de la tête de massage	La bague d'étanchéité est mal positionnée dans le jet	Pousser le bouton de jet (voir entretien des jets de massage).

<b>Fault</b>	<b>Cause</b>	<b>Remedy</b>
Water pressure too low	Supply pressure is too low (2 bar minimum)	Check the water pressure (2 bar minimum)
	Dirt strainer at thermostatic cartridge is soiled	Clean the sieves (see maintenance of the thermostat cartridge)
	Non-return valve item is soiled	Clean the non-return valve item (see maintenance of the non-return valve)
Temperature setting 38°C is not correct	Large deviation from standard flow pressure (2 bar)	Readjust ( see maintenance of the thermostatic cartridge)
	Hot water temperature is too low	Increase the supply temperature
Only hot <b>and</b> cold water setting possible	Cold and hot water connections reversed	Correct connection
Water is not fully cold or hot	Dirty thermostat cartridge	Mechanical cleaning: 1. Screw off the shower head 2. Let water run 3. With the scold protection button depressed, turn the temperature control knob energetically from hot to cold 15 to 20 times Clean the thermostat cartridge (see maintenance of the thermostat cartridge)
Diverse malfunctioning of other taps after a new installation	Hot water is being fed into the cold water pipe or vice versa (crossflow) because the non-return valve item is blocked by dirt	Clean the non-return valve item (see maintenance of the non-return valve)
Water is hot despite blended water setting	Thermostat cartridge defective (Check: set up thermostat to 38°. Let blendet water run.run. Close the cold water supply (right). The water flow must stop automatically).	Replace thermostat cartridge (see maintenance of the thermostat cartridge)
Changing temperature	Hydraulically controlled instantaneous water heater	Replace external switching stage – and ensure compliance with other installation requirements
Dripping after turn-off	Dripping does not stop even after a long time and the quantity is more than 2 litres: dirt or scale on the seals and sealing rings of the diverter valves or shut-off valves	exchange faucet body (only possible from the back side)
Whistling noises	Routing of the supply pipe does not conform to installation standard - resulting in a resonating configuration	1. Turn the thermostat cartridge by up to 180° to minimise the noises
	Dirt deposits in the mixer valve	Clean and descale (see maintenance of the thermostat cartridge and maintenance of the 2-way diverter)
Loose handle	Grip (items 1 and 9) is not completely pressed in	Press in the handle firmly
	Attachment (item 2) damaged	Exchange attachment
Weak water flow out komming out of body jets	soiled body jets	cleaning of body jets (see maintenance of body jets)
water runs sideways at the head of body jets	sealing ring wrongly positioned in the jet	push jet button (see maintenance of body jets)

<b>Storing</b>	<b>Oorzaak</b>	<b>Oplossing</b>
Weinig waterdruk	Aanvoerdruk te gering (min.2 bar)	Waterdruk (min.2 bar) controleren
	Vuilvangzeef bij de thermostaatkartouche vervuild.	Reiniging van de zeven (zie onderhoud thermostaatkartouche)
	Terugslagklep vervuild	Terugslagkleppen pos.15 reinigen (zie onderhoud terugslagkleppen)
Temperatuurinstelling 38°C klopt niet	Sterke afwijking van de gebruikelijke aanvoerdruk (2 bar)	Opnieuw inregelen (zie onderhoud thermostaatkartouche 9-10)
		Aanvoertemperatuur verhogen
Alleen warm- <b>en</b> koudwaterinstelling mogelijk	Koud en warmwateraansluiting verwisseld	Aansluiting corrigeren
Water wordt niet volledig warm of koud	Vervuilde thermostaatkartouche	Mechanische reiniging: 1. Handdouche afschroeven 2. Water laten lopen 3. Greep fors met ingedrukte beveiligingsknop 15-20 keer van warm naar koud draaien Thermostaatkartouche reinigen (zie onderhoud thermostaatkartouche)
Diverse storings van andere armaturen na nieuwe installatie	Warmwater wordt in de koudwaterleiding of omgekeerd gedrukt (dwarsstroom) omdat de terugslagklep pos15 door vervuiling blijft hangen.	Terugslagklep pos.15 reinigen (zie onderhoud terugslagkleppen)
Water wordt ondanks mengwaterinstelling heet	Thermostaatkartouche defekt (controle: thermostaat instellen op 38°. Mengwater laten lopen. Koudwateraanvoer (rechts) dichtdraaien. Wateraanvoer moet automatisch stoppen afbeelding.	Thermostaatkartouche uitwisselen (zie onderhoud thermostaatkartouche)
Wisselende temperatuur	Hydraulisch geregelde doorstroomboiler	Externe schakelaarstand wijzigen - anders de installatievoorschriften controleren en aanpassen.
Nadruppelen	Nadruppelen stopt ook na langere tijd niet en geeft nog meer als 2 liter water: Vuil of kalk op afdichtingen of dichtringen van de omstel of stopkraan.	uitwisselen armatuurbody (is alleen vanuit de achterzijde mogelijk)
Fluitend geluid	Toevoerleiding niet volgens de norm gelegd - er ontstaat een leidingruis	1. Draaien van de thermostaatkartouche van / tot 180° tot ev. het geruis vrijwel weg is.
	Vervuiling restanten in de armatuur	Reiniging en ontkalken (zie onderhoud thermostaatkartouche en onderhoud 2-weg-omstelling)
Greep losjes	Greep Pos. 1 en is niet volledig erop gedrukt	Greep krachtig aandrukken
	Meeneemring Pos. 2 beschadigd	Meeneemring verwisselen
Slecht straalbeeld massagesproeiers	Vervuilde massagesproeiers	Reinigen van de massagesproeiers (zie onderhoud massagesproeiers)
Zijdelings loopt water weg bij de kop van de massagesproeiers	Pakking zit verkeerd in de sproeier	Afdichting in de sproeier is niet juist gemonteerd

# Montage DuschMaster mit "Einfach ohne Bohren"

## Montage Aufhängerprofil

D 9675 / D 9676

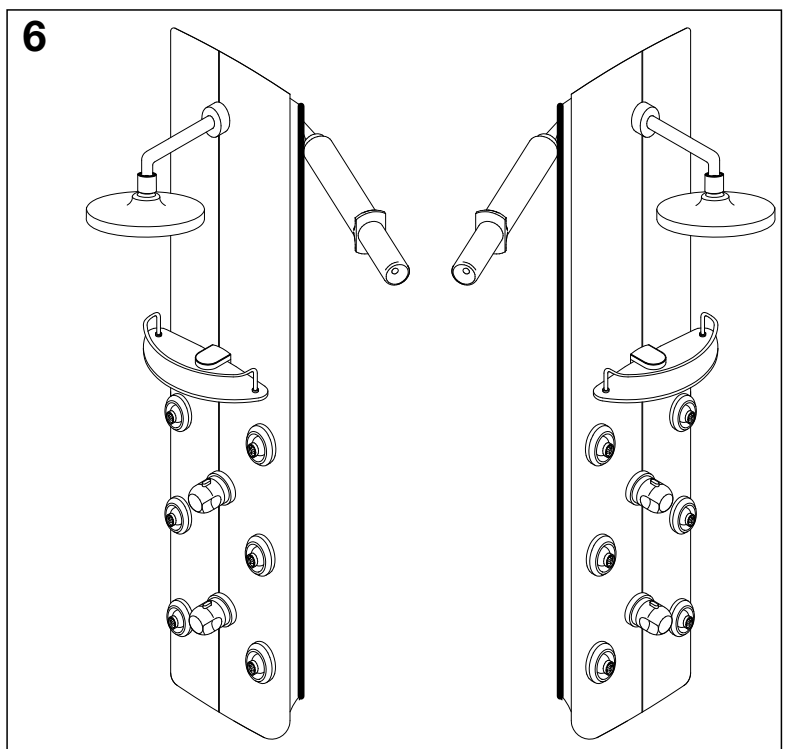
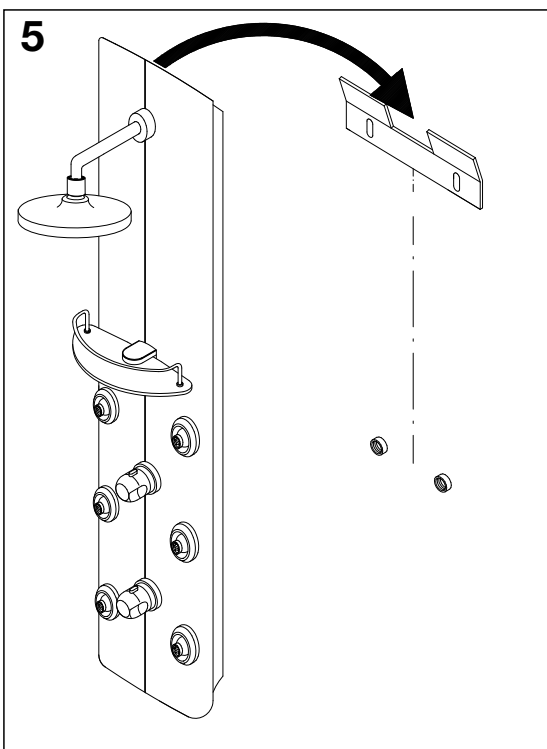
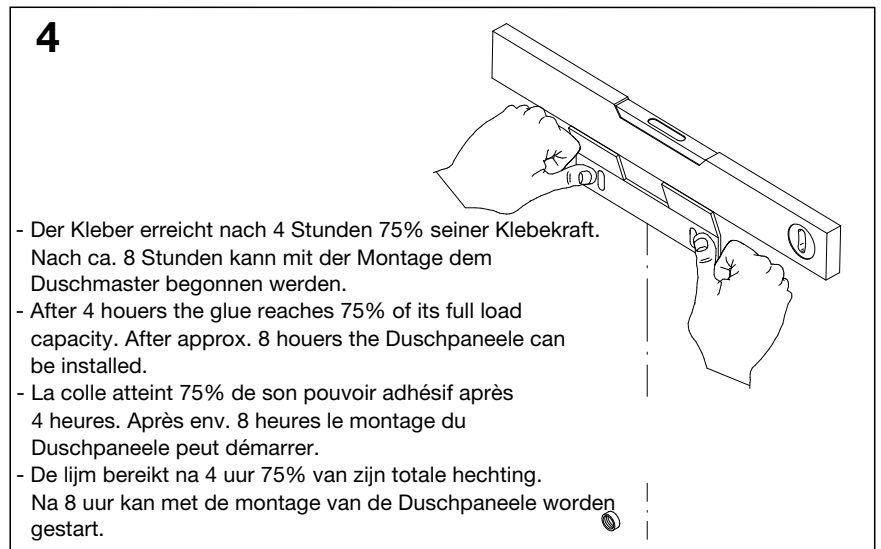
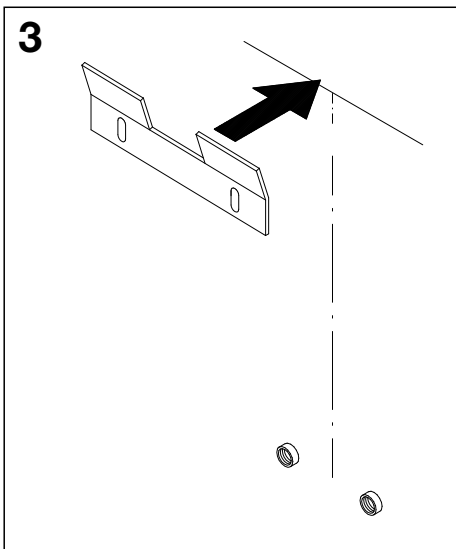
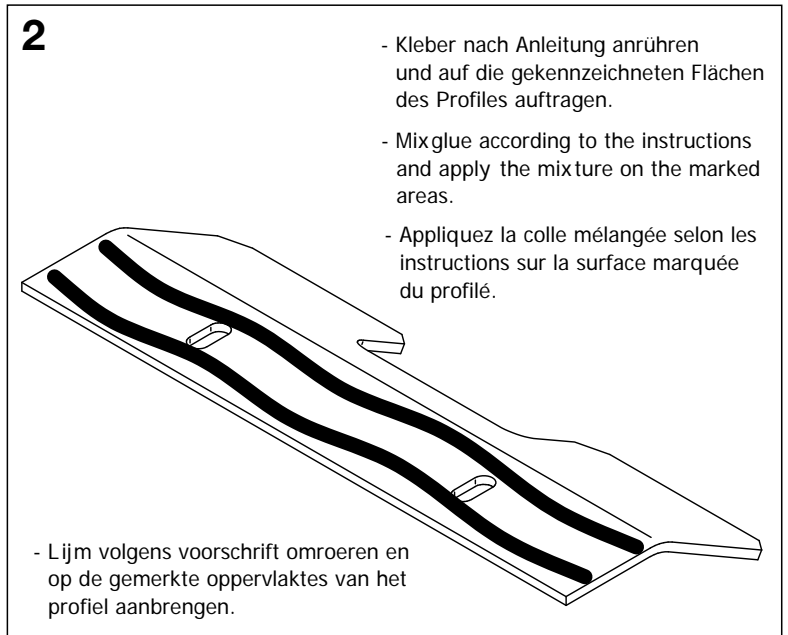
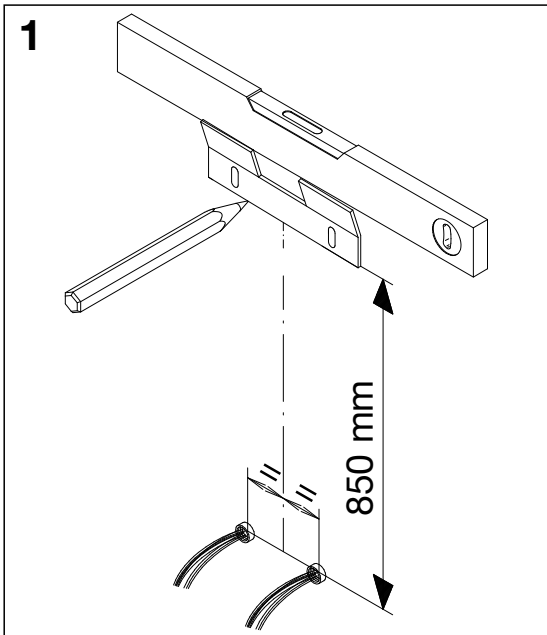



# Eck-Montage

## Corner mounting

### Montage mural

### Hoekmontage

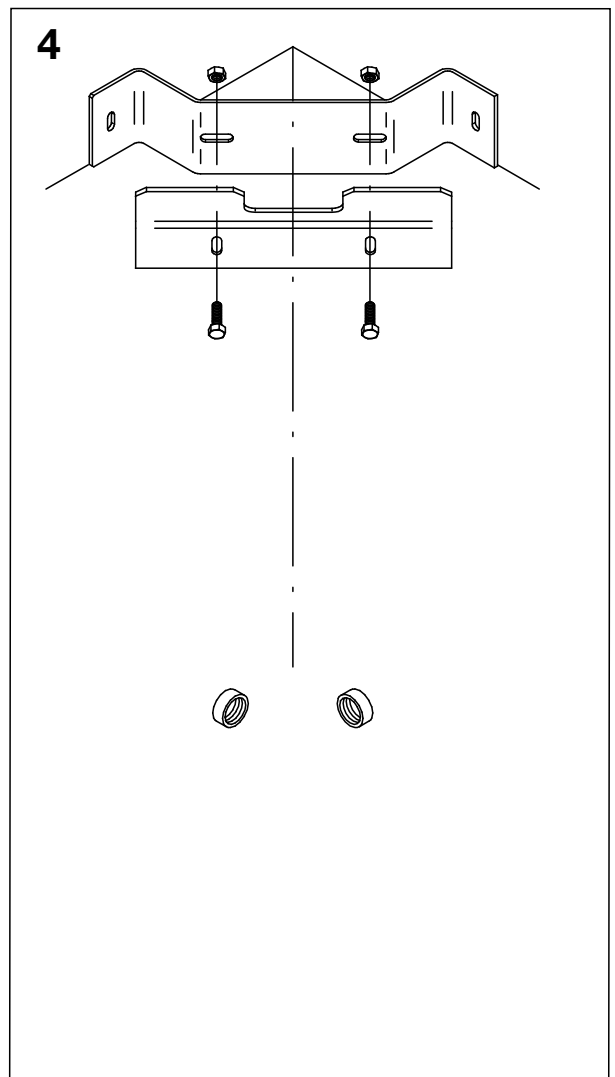
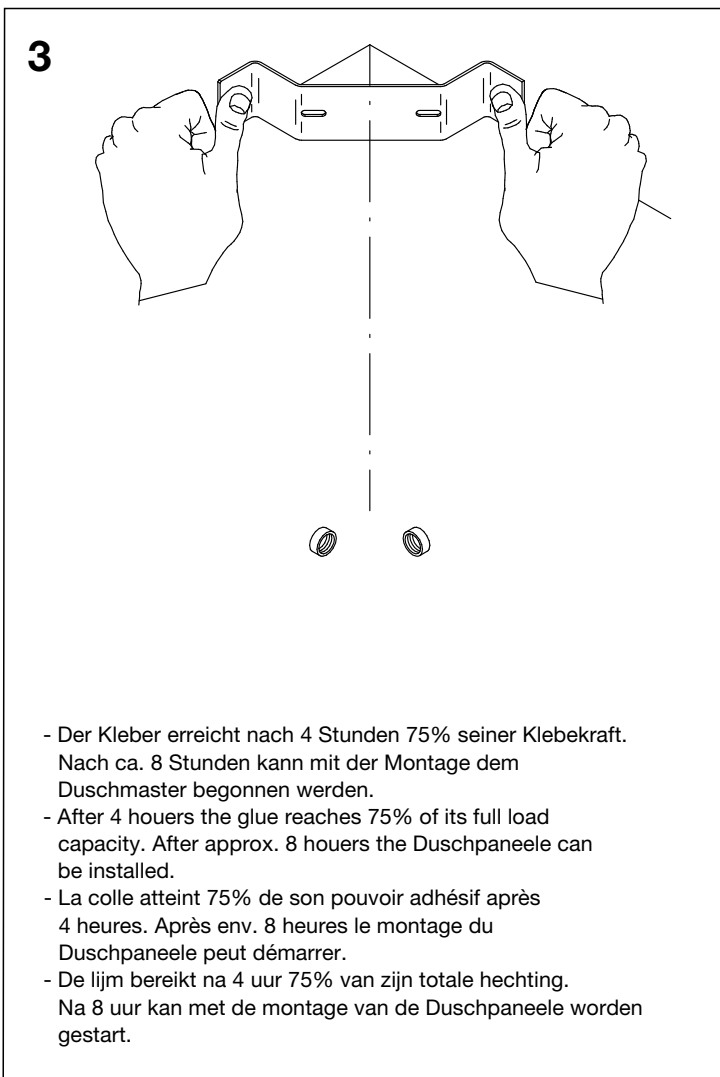
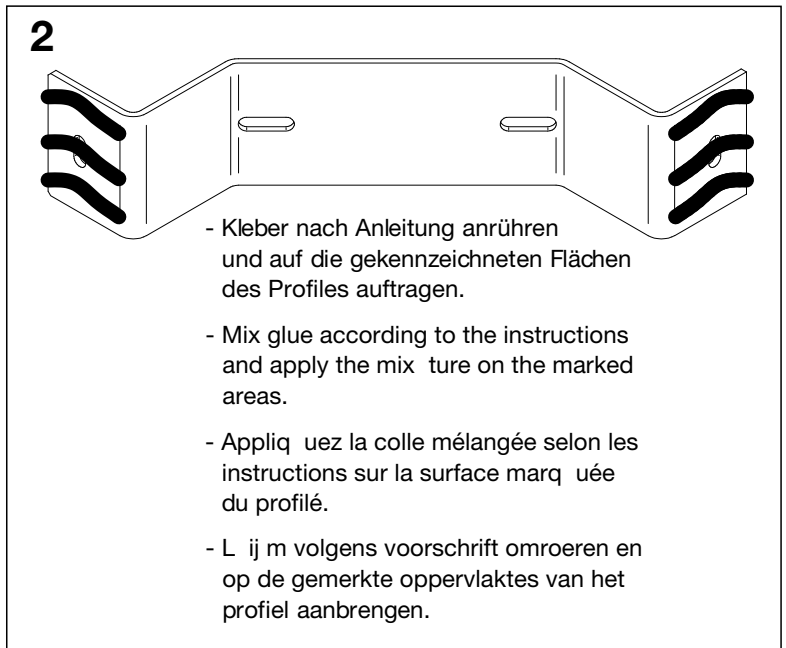
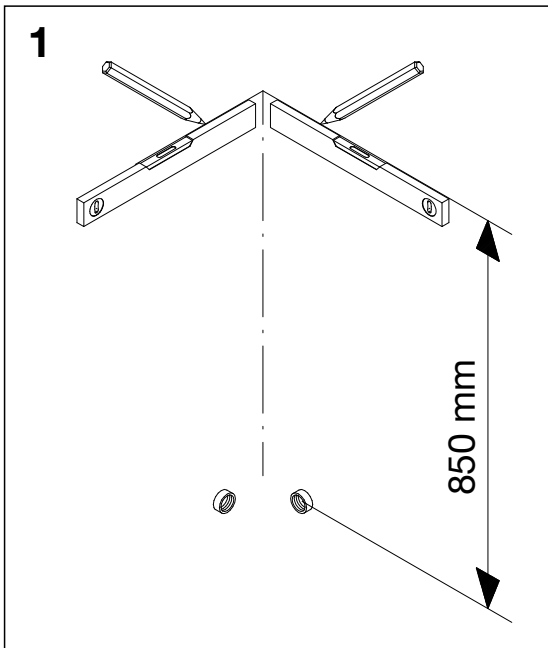

5

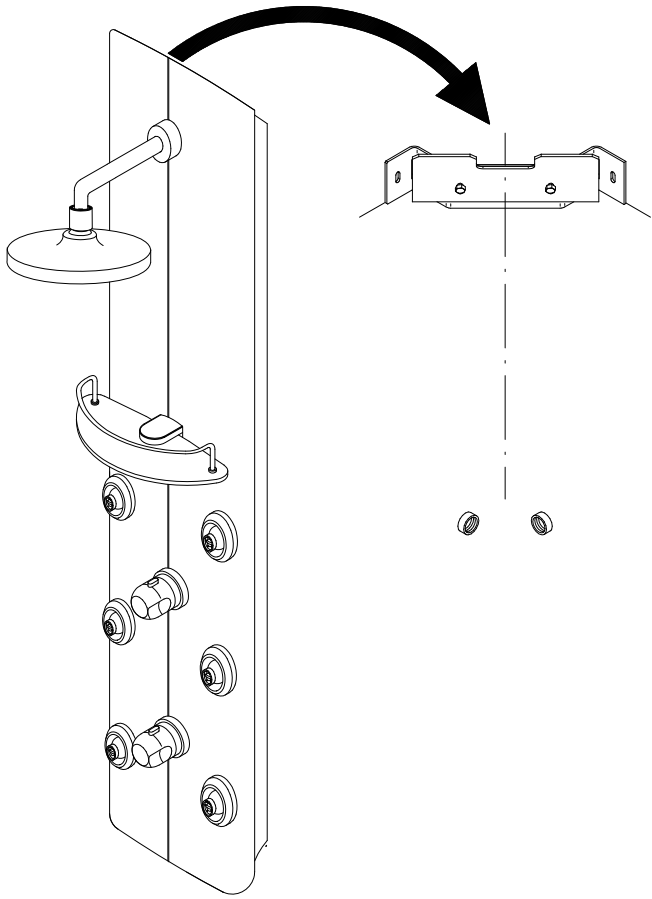

6

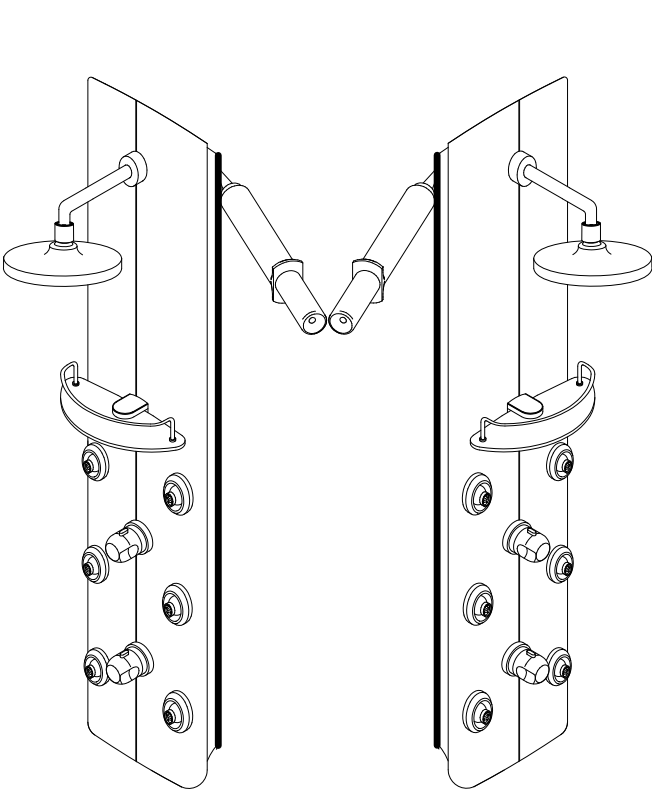

7

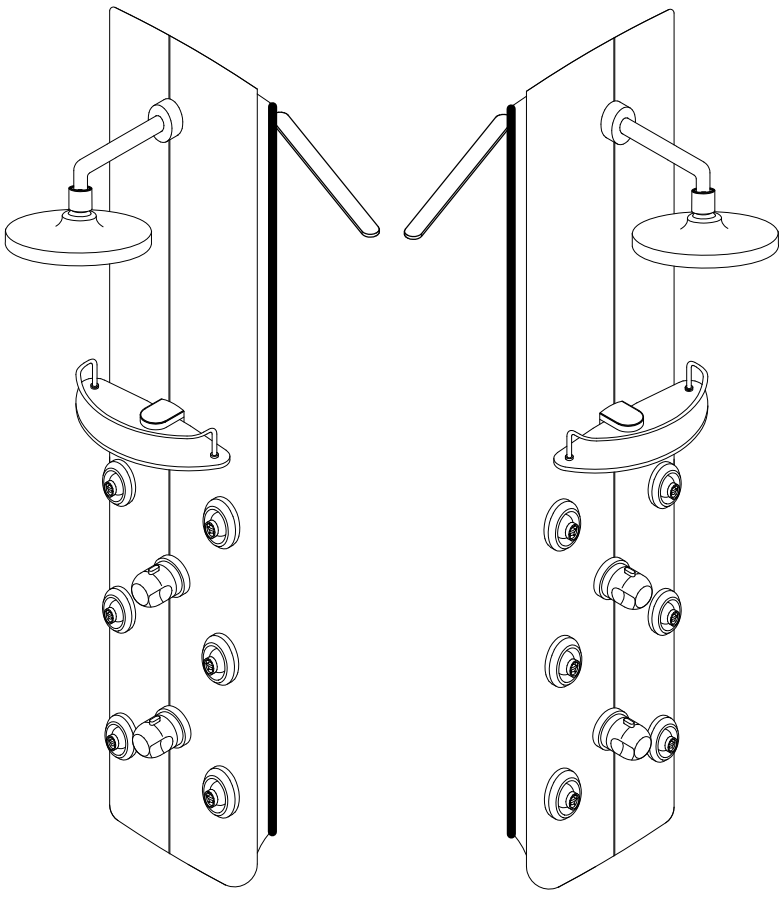

# Notizen, notes, notities

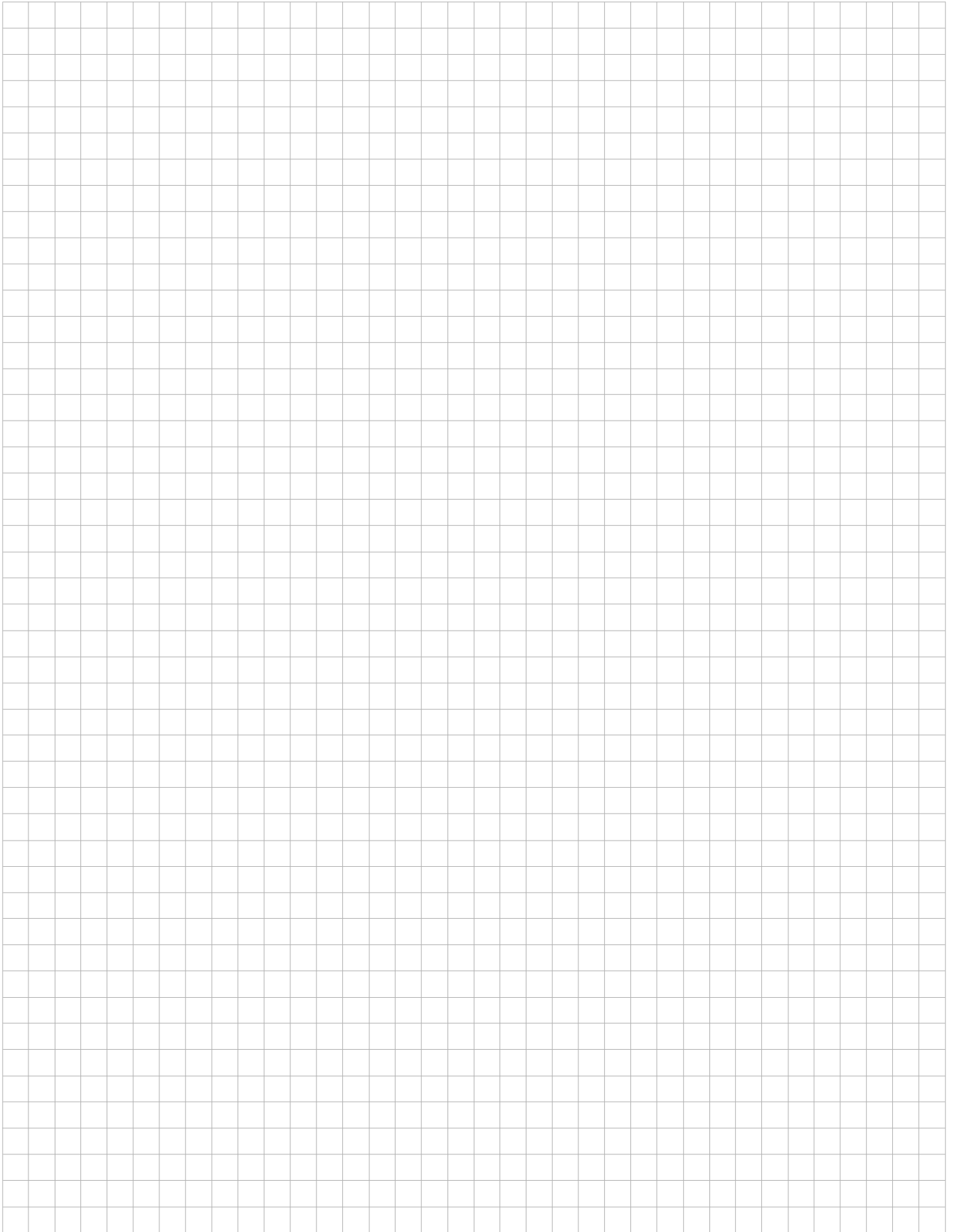

Duschpaneel  
 Showerpanel  
 Colonne de douche  
 Douchepaneel

**Kontrollbeleg**  
**Control Receipt**  
**Justificatif de contrôle**  
**Controle-attest**

Dieses Produkt wurde auf Vollständigkeit kontrolliert  
 und qualitätsgeprüft durch unsere Prüfstelle.

This product has been inspected for completeness and has had  
 a quality check carried out by our inspection department.

Ce produit a été contrôlé au niveau de son intégrité  
 et de sa qualité par notre centre d'essais.

Dit product werd op volledigheid en kwaliteit door onze  
 controledienst getest.

Prüfnummer / Inspection number / Numéro d'essai / Controlenummer

---

Sollte trotz unserer Kontrollen ein berechtigter Anlass zur Reklamation bestehen (vgl. Hinweise im Garantie-Pass),  
 senden Sie bitte den Kontrollbeleg mit Ersatzteilbestellung und Kaufbeleg mit ausgefüllter Bestellung an:

If a justified reason for a complaint exists despite our checks (cf. notes in warranty pass)  
 please forward the control receipt together with the completed order to:

Si vous avez un motif justifié de réclamation malgré nos contrôles (voir indications figurant dans le passeport de  
 garantie), vous voudrez bien remettre le justificatif de contrôle avec la commande remplie à l'adresse suivante:

Indien ondanks onze controles een gerechtvaardigde aanleiding tot reclamatie bestaat (conf. de richtlijnen  
 in de garantiepas) dient u het controle-attest met een ingevuld bestelformulier te sturen naar:

**Duschservice**  
**Zum Hohlen Morgen 22**  
**59939 Olsberg**  
**Deutschland / Germany / Allemagne / Duitsland**

Ersatzteilbestellung/	Telefax 029 62 / 9 72 - 42 60
Allgemeine technische Probleme:	Telefon 029 62 / 9 72 - 40
E-mail:	ersatzteile@duschservice.de

**Ersatzteile:**

Eventuell beim Transport beschädigte Produktteile oder Verschleißteile können über unsere Duschservice-Abteilung  
 bestellt werden. **Wichtig:** Bitte bestellen Sie den Auftrag **schriftlich** mittels der beigefügten **Ersatzteilbestellung** sowie  
 der **Prüfnummer des Kontrollbelegs** und dem **Kaufbeleg**.

Die bestellten Teile werden Ihnen direkt zugesandt und die Verschleißteile (im Rahmen der 10-jährigen **Nachkaufgarantie**)  
 per Nachnahme berechnet. Mit Ihrer Unterschrift/Bestellung bestätigen Sie Ihr Einverständnis. Bitte beachten Sie, dass die  
 Kosten für die Teile einen gesamten Abwicklungsprozess sowie zum Teil sperrige Verpackung und die Mehrwertsteuer enthalten.